

Joie™

mytrax™

Bērnu ratiņi
LV Lietotāja instrukcija

no dzimšanas līdz 15 kg / (no dzimšanas līdz 36 mēnešiem)



SVARĪGI-SAGLABĀJIET ŠO INSTRUKCIJU, LAI TO BŪTU IESPĒJAMS LIETOT ARĪ VĒLĀK.

Ratiņu salikšana

IMPORTANT - KEEP THESE INSTRUCTIONS FOR FUTURE REFERENCE.

Stroller Assembly

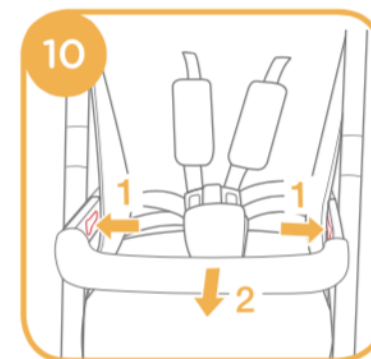
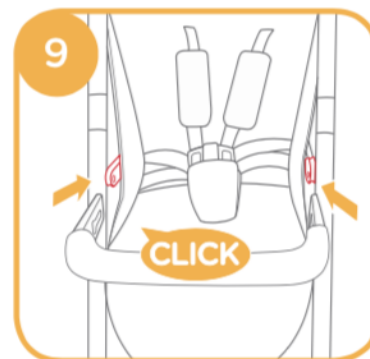
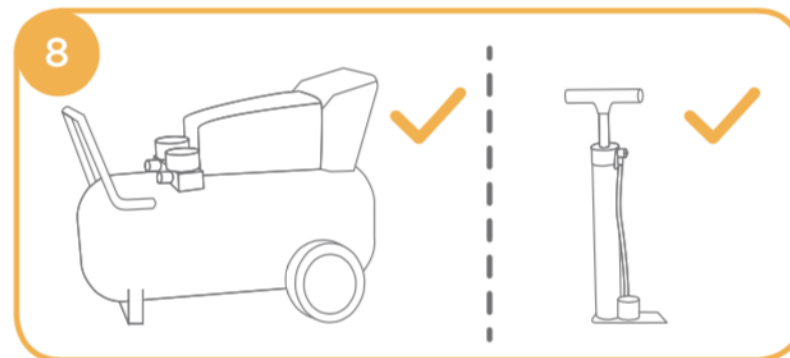
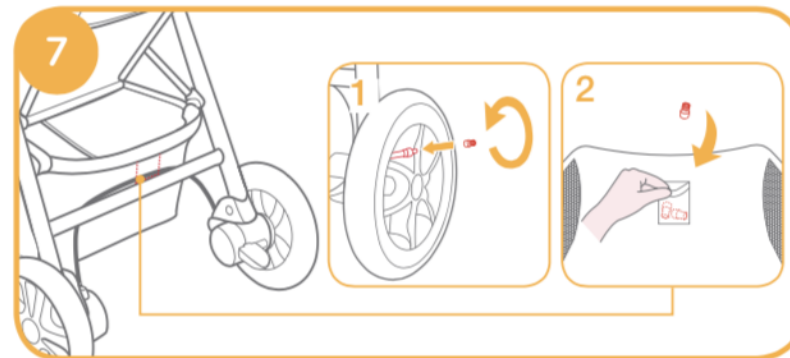
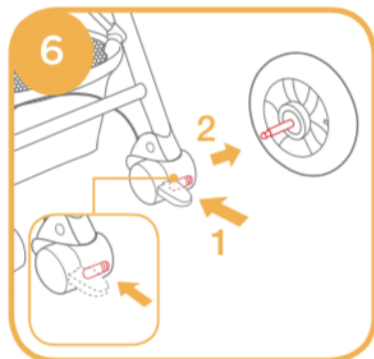
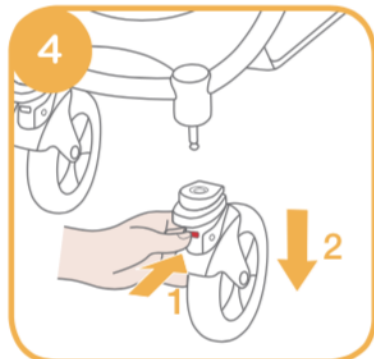
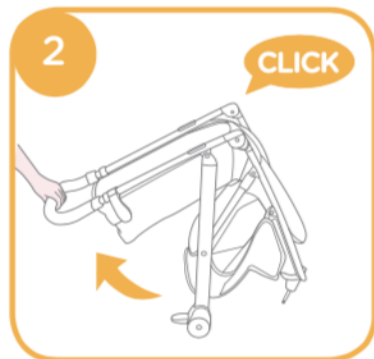
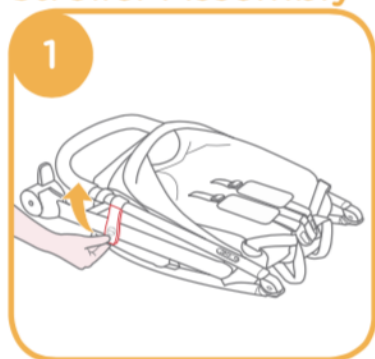

Ratiņu lietošana

Stroller Operation

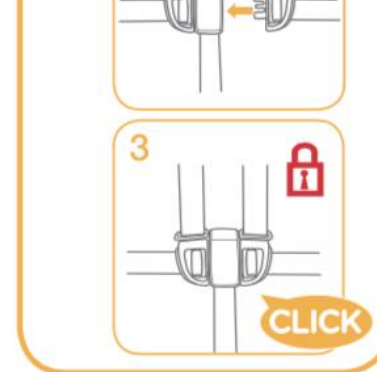
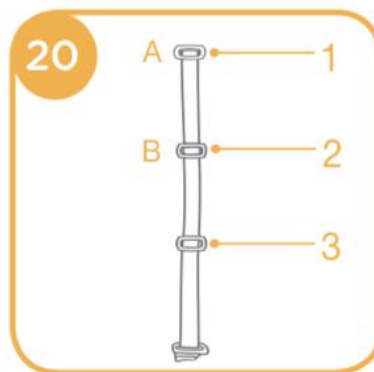
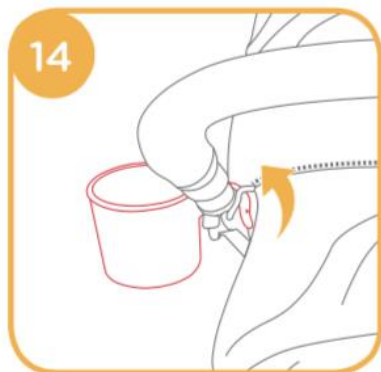
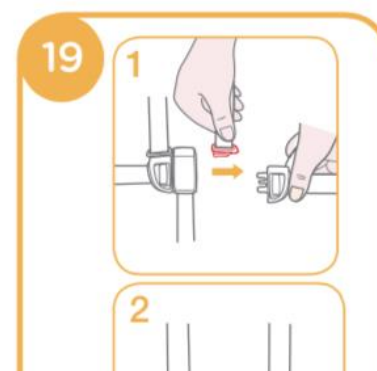
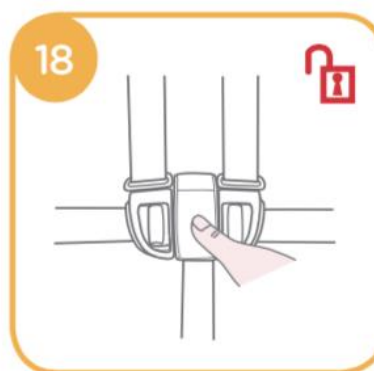
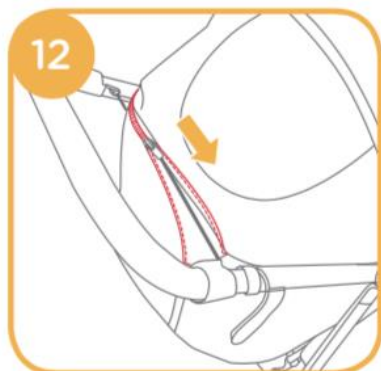
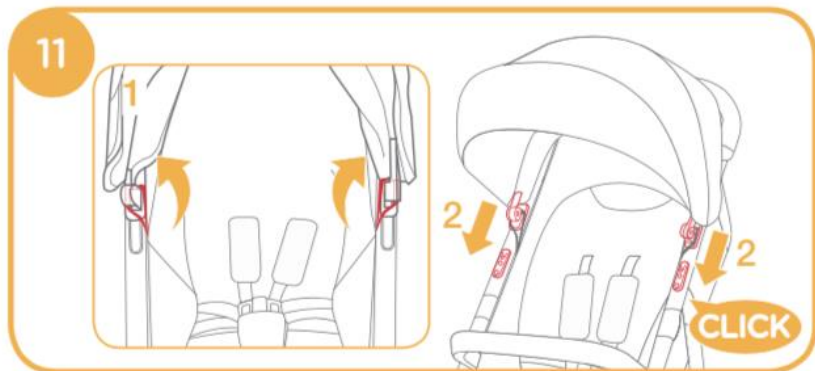

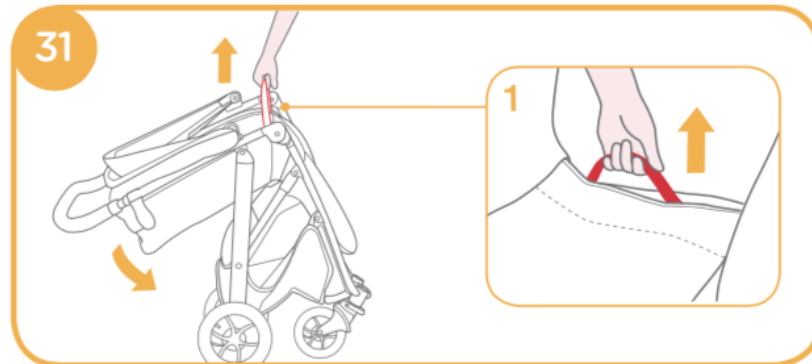
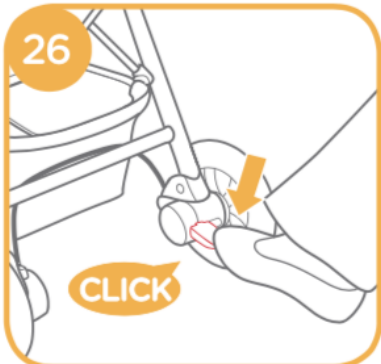
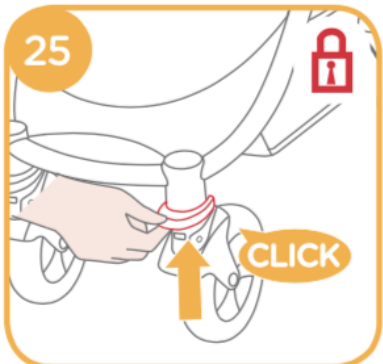
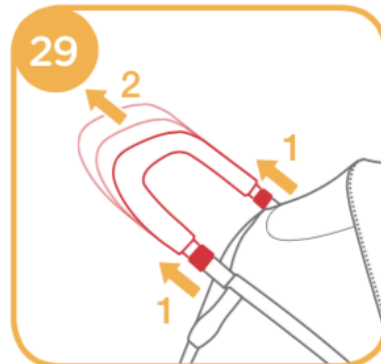
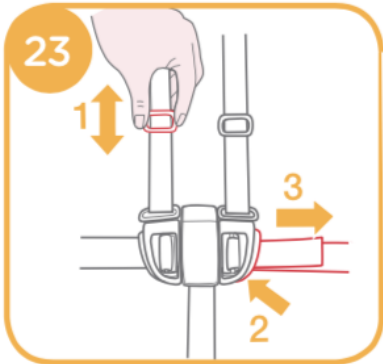
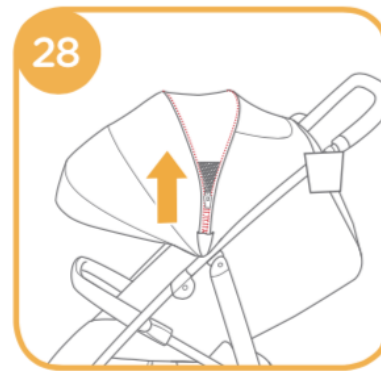
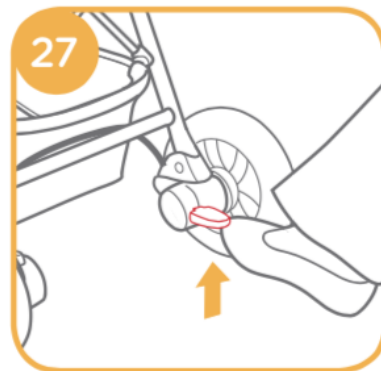

Piederumi (var nebūt iekļauti pirkuma komplektācijā)
Piederumi var tikt pārdoti atsevišķi vai var būt nepieejami atsevišķos reģionos.
Mīksto daļu noņemšana

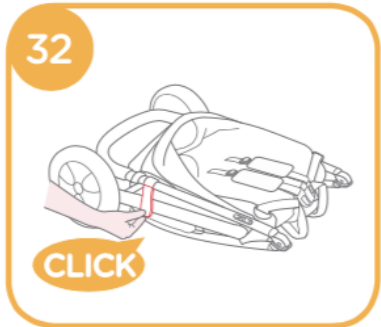

Accessories (May not be included in purchase)

Accessories may be sold separately or may not be available depending on region.

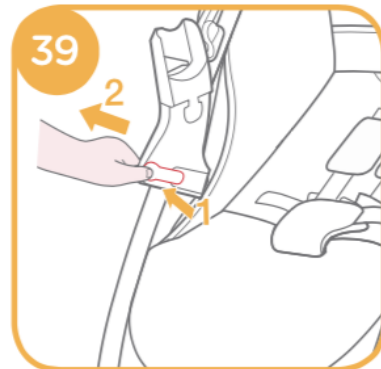
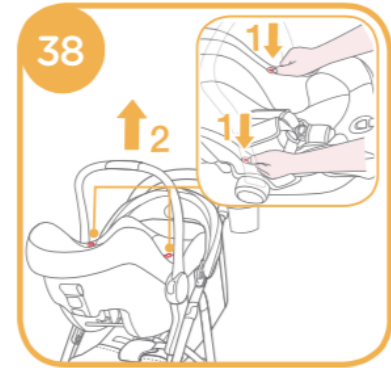
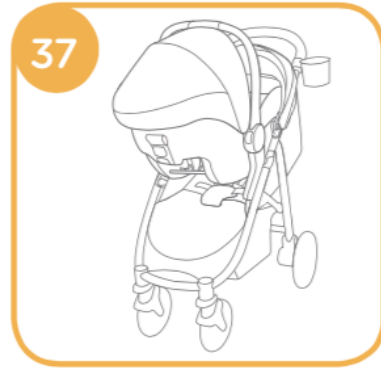
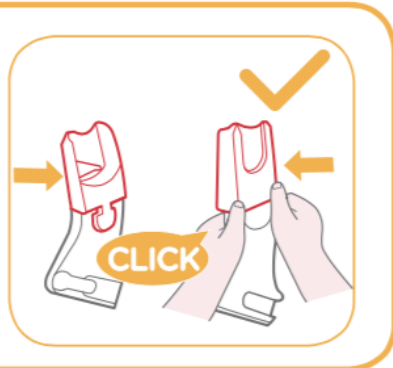
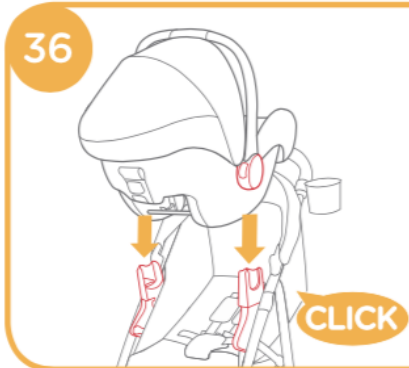
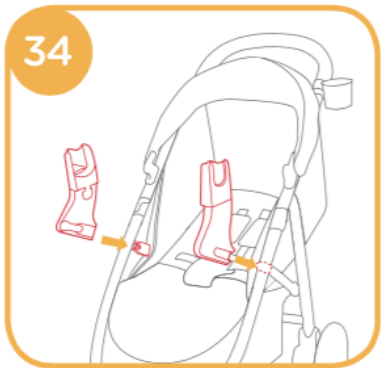

Removing Soft Goods

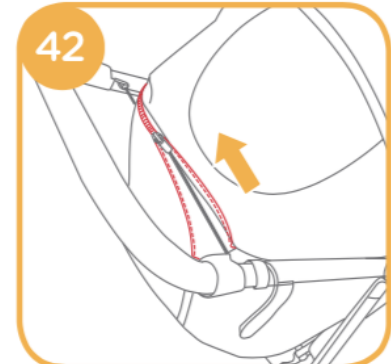
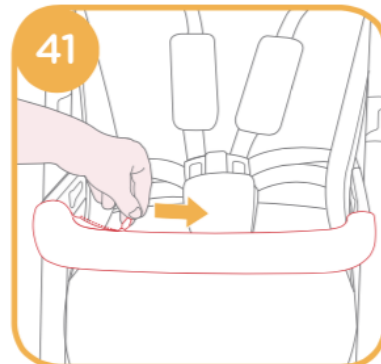

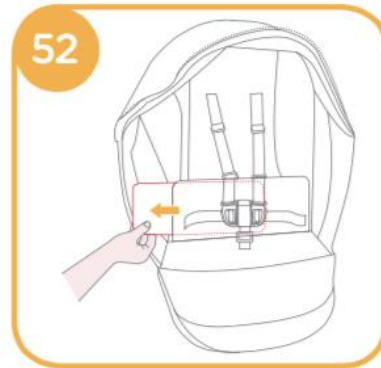
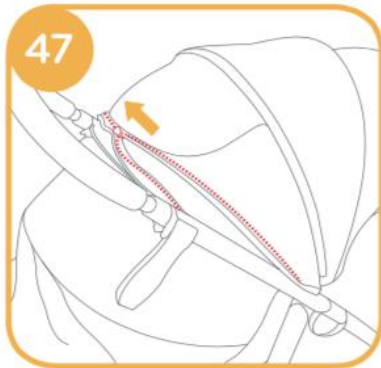
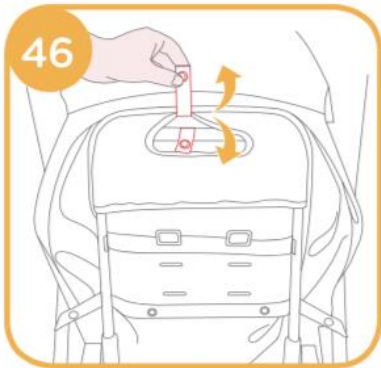
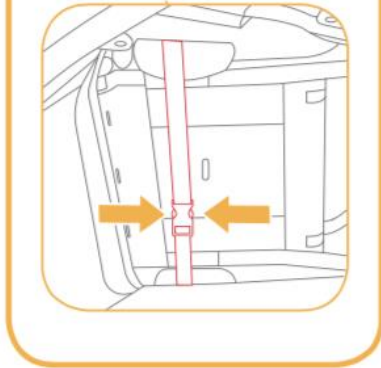
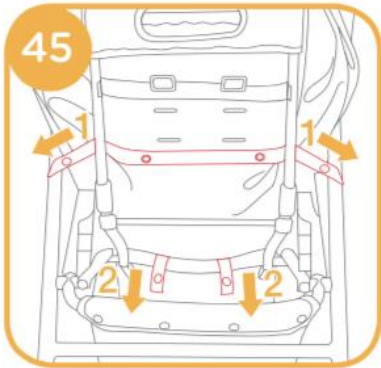
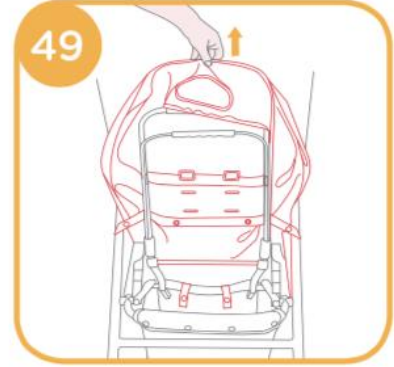

Kopšana un apkope

PIEZĪMES

NOTE

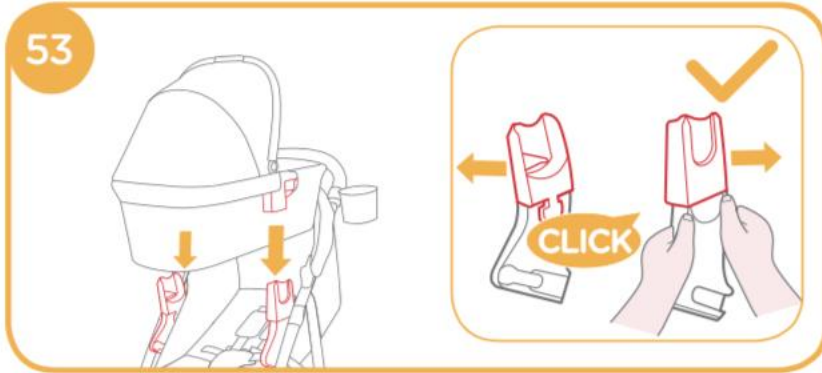

Care and Maintenance

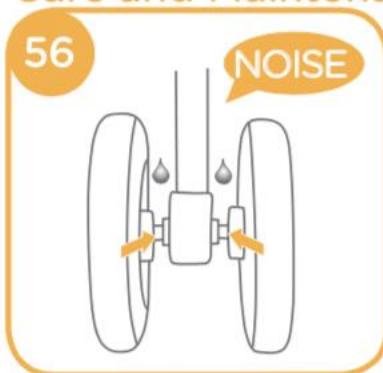

Lai arī lūdzam JoieTM!

Apsveicam, ka esat kļuvuši par daļu no Joie ģimenes! Mēs esam priecīgi, ka varam piedalīties šajā ceļojumā ar jūsu mazuli! Ceļojot kopā ar Joie MyTrax TM, jūs lietošiet augstas kvalitātes pilnībā sertificētus bērnu ratiņus, kas atbilst Eiropas drošības standartam EN 1888:2012. Produkts ir paredzēts lietošanai bērniem, kuru svars nepārsniedz 15 kg. Lūdzam, izlasiet šo instrukciju un ievērojiet katru norādīto soli, kas nodrošinās komfortablu braukšanu un vislabāko jūsu bērna aizsardzību. SVARĪGI-Saglabājiet šo instrukciju, lai to būtu iespējams lietot arī vēlāk.

Lai leju pieļādētu instrukcijas un iepazītos ar citiem aizraujošiem Joie produktiem, apmeklējiet mūsu vietni joiebaby.com!

Garantijas informācija ir pieejama mūsu vietnē joiebaby.com.

Saturs

Attēli

BRĪDINĀJUMS

Ratiņu salikšana

Ratiņu atvēršana

Priekšējā riteņa salikšana un noņemšana

Aizmugurējo riteņu salikšana un noņemšana

Roku balsta salikšana un noņemšana

Jumta salikšana

Krūzīšu turētāja salikšana un noņemšana

Ratiņu lietošana

Muguras balsta regulēšana

Sprādzes lietošana

Plecu un vidukļa jostu lietošana

Kāju balsta regulēšana

Priekšējā kustīgā fiksatora lietošana

Bremzes lietošana

Jumta lietošana

Roktura regulēšana

Plecu siksnu apvalka un kājstarpes siksnu apvalka lietošana

Ratiņu salikšana

Piederumu lietošana

Mīksto daļu noņemšana un uzstādīšana

Tīrīšana un apkope

Produkta informācija

Pirms produkta lietošanas izlasiet visas šajā instrukcijā sniegtās norādes. Ja jums rodas jebkādi jautājumi, lūdzam, sazinieties ar mazumtirgotāju. Dažas funkcijas dažādiem modeļiem var būt atšķirīgas.

Produkts: Ratiņi MyTrax

Piemērots: Bērnam līdz 15 kg / (no dzimšanas līdz 36 mēnešiem)

Materiāli: Plastmasa, metāls, audumi

Patenta Nr.: Patents izskatīšanā

Ražots: Ķīna

Zīmola nosaukums: Joie

Tīmekļa vietne: www.joiebaby.com

Ražotājs: Joie Children's Products (UK) Limited

Detāļu saraksts

Pirms salikšanas pārliecinieties, ka ir pieejamas visas detaļas. Ja kādas detaļas trūkst, sazinieties ar vietējo mazumtirgotāju. Salikšanai instrumenti nav vajadzīgi.

- | | |
|--------------------------|-------------------------------|
| 1. Ratiņu rāmis | 11. Mantu grozs |
| 2. Jumts | 12. Plecu siksnas |
| 3. Priekšējais ritenis | 13. Krūzīšu turētājs |
| 4. Aizmugurējais ritenis | 14. Rokturis |
| 5. Jumts | 15. Jumta logs |
| 6. Sēdekļa paliktņi | 16. Aizmugurējais ritenis |
| 7. Roku balsts | 17. Bremzes svira |
| 8. Kāju balsts | 18. Uzglabāšanas stiprinājums |
| 9. Priekšējais ritenis | 19. Uzglabāšanas mēlīte |
| 10. Kustīgais fiksators | |

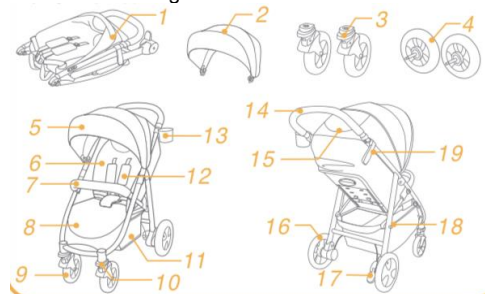

Ārkārtas situācija

Ārkārtas situācijā vai negadījumā vissvarīgākais ir tas, lai jūsu bērns nekavējoties saņemtu pirmo palīdzību un medicīnisko aprūpi.

BRĪDINĀJUMS!

- ! BRĪDINĀJUMS! Vienmēr lietojiet drošības sistēmu. Drošības siksnas un ierobežotājsistēmas jālieto pareizā veidā.
- ! BRĪDINĀJUMS! Pārliecinieties, ka pirms lietošanas visas fiksēšanas ierīces ir aktivizētas.
- ! BRĪDINĀJUMS! Neļaujiet savam bērnam spēlēties ar šo produktu.
- ! BRĪDINĀJUMS! Pirms lietošanas pārliecinieties, ka ratiņu korpuss vai zīdaiņu ierobežotājsistēmas ierīces ir pareizi aktivizētas.
- ! Montāža jāveic pieaugušajiem.
- ! Ratiņi ir paredzēti bērnam, kura svars ir mazāks par 15 kg. Ja ratiņus lietosiet smagākam bērnam, var rasties ratiņu bojājumi.
- ! Lai nepieļautu bīstamu un nestabilu stāvokli, mantu grozā neievietojiet svaru, kas lielāks par 4,5 kg.
- ! Maksimālais ieteicamais svars krūzīšu turētājā nedrīkst pārsniegt 0,5 kg
- ! Nekad neatstājiet bērnu bez uzraudzības. Ja bērns atrodas ratiņos, tas vienmēr ir jāuzrauga.
- ! Ratiņos vienlaikus lietojiet tikai vienam bērnam. Nekad uz roktura vai jumta nenovietojiet somas, iepirkumu maisus, pakas vai piederumus.
- ! Nelietojiet piederumus, ko nav apstiprinājis ražotājs. Drīkst lietot tikai ražotāja piegādātas vai ieteiktas

Piederumi

(Var nebūt iekļauti)

1. Adapters (noteiktiem modeļiem)
2. Roku balsts (noteiktiem modeļiem)
3. Lietus pārsegs (noteiktiem modeļiem)

Piederumi var tikt pārdoti atsevišķi vai var būt nepieejami atsevišķos reģionos.

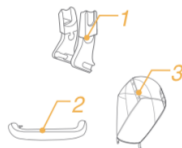

- ! Lai izvairītos no smagiem ievainojumiem, kas var rasties, izkrītot vai izslīdot no ratiņiem, vienmēr lietojiet drošības jostu.
- ! Regulējot ratus, pārliecinieties, ka uz jūsu bērna ķermeņa neatrodas ratiņu kustīgās daļas.
- ! Pirms ļaut bērnam atrasties blakus ratiņiem, pārliecinieties, ka tie ir pilnībā atvērti vai salikti.
- ! Ja drošības jostas netiek lietotas, bērns var ieslīdēt kāju atverēs un sapīties.
- ! Nelietojiet ratiņus uz kāpnēm vai eskalatora.
- ! Sargājiet ratiņus no priekšmetiem ar augstu temperatūru, šķidrumiem un elektroniskām ierīcēm.
- ! Neļaujiet bērnam ratiņos stāvēt vai sēdēt, ja bērna galva ir sasvērta uz ratu priekšpusi.
- ! Neatstājiet ratus uz ceļa, slīpām virsmām vai bīstamās vietās.
- ! Lai nepieļautu nožņaugšanas iespēju, uz bērna kakla NENOVIETOJIET priekšmetus, kas varētu izveidot cilpu, neļaujiet nokarāties produkta siksnām, kā arī siksnas nepiestipriniet pie rotāļlietām.
- ! Jebkurš svars, kas pielikts pie roktura un/vai muguras balsta aizmugures un/vai ratiņu sānos, ietekmē ratiņu stabilitāti.
- ! NEPACELIET ratiņus, ja tajos atrodas bērns. NELIETOJIET mantu grozu bērna pārvadāšanai.
- ! Lai nepieļautu apgāšanos, neļaujiet bērnam uzrāpties uz ratiņiem. Vienmēr bērnu izceliet no ratiņiem un ieceliet

rezerves daļas.

- ! Pārslodze, nepareiza salikšana vai citu ražotāju detaļu lietošana var radīt ratiņu bojājumus, salūšanu un nedrošu lietošanu. Lūdzu, rūpīgi izlasiet lietošanas instrukciju.
- ! Pirms produkta lietošanas, lūdzu, izlasiet visas šajā instrukcijā sniegtās norādes. Lūdzu, instrukciju saglabājiēt lietošanai nākotnē. Neievērojot šos brīdinājumus un norādes, var rasties nopietni ievainojumi vai pat nāve.

- ! Apstādinot ratiņus, vienmēr lietojiēt bremzes.
- ! Pārtrauciet ratiņu lietošanu, ja tie ir bojāti vai salauzti.
- ! Ratiņi jālieto tikai iešanas ātrumā. Šis produkts nav paredzēts lietošanai lēnas skriešanas laikā.
- ! Lai izvairītos no apdegumiem, krūzīšu turētājā nenovietojiet karstus šķidrumus.
- ! Lai izvairītos no nosmakšanas, pirms produkta lietošanas aizvāciet plastmasas maisu un iepakojuma materiālus. Plastmasas maiss un iepakojuma materiāli jātur zīdaiņiem un bērniem nepieejamā vietā.
- ! Produkts nav paredzēts skriešanai vai slidošanai.
- ! Saliekamos ratiņus, ko lieto jau no bērna piedzimšanas, jaundzimušiem bērniem ieteicams lietot pēc iespējas vairāk atgāztā stāvoklī.
- ! Veicot bērna ielikšanu ratiņos un izņemšanu, jāaktivizē bremzes.
- ! Izmantojot bērnu ierobežotājsistēmu kopā ar ratiņu šasiju, atcerieties, ka tie neaizstāj bērna gultiņu. Gulēšanas laikā bērns ir jānovieto piemērotos bērnu ratiņos vai gultiņā.
- ! Kulba ir paredzēta tikai bērniem, kas bez palīdzības vēl neprot sēdēt, apvelties un atspiesties uz rokām vai ceļgaliem. Maksimālais bērna svars: 9 kg.
- ! Kulbai NEDRĪKST lietot citu matranci, izņemot kulbas

ratiņos.

- ! Lai izvairītos no pirkstu iespiešanas, saliekot un atverot ratus, ievērojiet piesardzību.
- ! Lai izvairītos no ievainojumiem, pārliecinieties, ka šī produkta salikšanas un atvēršanas laikā jūsu bērns neatrodas ratiņos.
- ! Lai nodrošinātu jūsu bērna drošību, pirms ratiņu lietošanas pārliecinieties, ka visas detaļas ir pareizi uzstādītas un nostiprinātas.
- ! Lai izvairītos no nožņaugšanas iespējas, pārliecinieties, ka jūsu bērns nav aizķēries aiz jumta.

Ratiņu salikšana (Lūdzu, vadieties pēc attēliem 1–11. lappusē)

Pirms produkta salikšanas un lietošanas izlasiet visas šajā instrukcijā sniegtās norādes.

Ratiņu atvēršana Skatīt attēlus 1–2.

Uzglabāšanas mēlīti atdaliēt no uzglabāšanas stiprinājuma **1**, rokturi paceliet uz augšu **2**. Klikšķis norādīs uz to, ka ratiņi ir pilnībā atvērti.

- ! Pirms lietošanas turpināšanas pārliecinieties, ka ratiņi ir pilnībā nofiksēti.

Priekšējā riteņa salikšana un noņemšana Skatīt attēlus 3–4.

- ! Aizmugurējā riteņa salikšana un noņemšana. Skatīt attēlus **5–8**.
- ! Dunlop ventiļa un Shrader ventiļa adapteru lietošana ir parādīta 7. attēlā. Ja nelietosiet adapterus, kas parādīti attēlos **7 -2**, saglabājiēt tos.
- ! Pirms ratiņu lietošanas PĀRBAUDIET riepu spiedienu. NEPĀRSNIEDZIET maksimālo ieteikto riepas spiedienu, kas norādīts sānos. **8**

komplektā iekļauto matraci.

- ! Nenovietojiet priekšmetus uz ratiņu roktura, sēdekļa aizmugures vai sānos. Jebkura papildu slodze ietekmē ratiņu stabilitāti un var radīt ratiņu apgāšanos.

Jumta salikšana

Skatīt attēlus 11–12.

Krūzīšu turētāja salikšana un noņemšana

Skatīt attēlus 13–14.

Pilnībā salikti ratiņi ir parādīti 15. attēlā.

Ratiņu lietošana

Muguras balsta regulēšana

Skatīt attēlus 16–17.

Muguras balstam ir 4 slīpuma režīmi.

Muguras balsta nolaišana

Lai nolaiestu muguras balstu, saspiediet sēdekļa aizmugurē esošo nolaišanas rokturi un muguras balstu nolaidiet uz leju.

16

Muguras balsta pacelšana

Lai paceltu muguras balstu, paspiediet to uz augšu. 17

- ! Pārliedzinieties, ka muguras balsta slīpums ir pareizi iestatīts.

Sprādzes lietošana

Skatīt attēlus 18–19.

Sprādzes atvēršana

Lai atvērtu sprādzi, piespiediet centrālo pogu. 18

- ! Pārāk liela spiediena ietekmē ritenis un/vai riepa var pārsprāgt un radīt nopietnu ievainojumu.

Roku balsta salikšana un noņemšana

Skatīt attēlus 9–10.

Lai izvairītos no smagiem ievainojumiem, kas var rasties, izkrītot vai izslīdot no ratiņiem, vienmēr bērnu piesprādzējiet ar drošības jostu.

- ! Pārliedzinieties, ka jūsu bērns ir kārtīgi piesprādzēts. Vietai starp bērnu un pleca jostām jābūt aptuveni vienas plaukstas biezumā.
- ! Nesakrustojiet plecu jostas. Šādi var rasties spiediens uz bērna kakla.

Plecu un vidukļa jostu lietošana

Skatīt attēlus 20–23.

Lai bērnu aizsargātu pret izkrišanu, pēc bērna ievietošanas sēdekļī, pārliedzinieties, ka plecu un vidukļa jostas atrodas piemērotā augstumā un attālumā.

20-1 Plecu jostu regulators A

20-2 Plecu jostu regulators B

20-3 Bīdāmais adaptors

Lielākam bērnam lietojiet plecu jostu regulatoru A un augstāk izvietotās plecu jostu atveres. Mazākam bērnam lietojiet plecu jostu regulatoru B un zemāk izvietotās plecu jostu atveres. Lai regulētu plecu jostas regulatora stāvokli, regulatoru pagrieziet tā, lai tas virzienā uz priekšu būtu vienā līmenī ar sāniem. Izvelciet to caur plecu jostas atveri no aizmugures uz priekšpusi. 21 Vēlreiz to izvelciet caur atveri, kas atrodas tuvāk bērna plecu augstumam. 22

Ar bīdāmo regulatoru noregulējiet siksnas garumu. 23-1

Sprādzes nofiksēšana
Savietojiet vidukļa siksnas sprādzi ar plecu siksnu sprādzi **19-1**
un ar klikšķi ievietojiet centrālajā sprādzē. **19 -2**
Klikšķa atskanēšana nozīmē to, ka sprādze ir pareizi nofiksēta.
19-3

Kāju balstu regulēšana **Skatīt 24. attēlu.**

Kāju balstam ir 2 pozīcijas.
Lai paceltu kāju balstu, tas vienkārši jāpaspiež uz augšu.
Klikšķa atskanēšana nozīmē to, ka kāju balsts ir pilnībā
nofiksēts.
Abās kāju balsta pusēs piespiediet regulēšanas pogas **24-1** un
kāju balstu pagrieziet uz leju. **24-2**

Priekšējā kustīgā fiksatora lietošana **Skatīt 25. attēlu.**

Lai saglabātu kustības virzienu, priekšējo kustīgo fiksatoru
piespiediet uz augšu.

25

Padoms. Kustības fiksatoru ieteicams lietot uz nelīdzenām
virsmām.

Bremžu lietošana **Skatīt attēlus 26–27.**

Lai nofiksētu riteņus, ar kāju uz leju piespiediet bremzes sviru.
26 Lai atbrīvotu riteņus, bremzes svira vienkārši jāpaceļ uz
augšu. **27**

Padoms. Vienmēr lietojiet bremzi, ja ratiņi neatrodas kustībā.

Jumta lietošana **Skatīt 28. attēlu**

Jumtu atver vai aizver, to attiecīgi pavelkot vai pabīdot atpakaļ.

Piespiediet pogu **23-2** un vidukļa jostu izvelciet nepieciešamajā
garumā. **23-3**

Lai jūsu bērnu pēc iespējas vairāk aizsargātu no saules,
vienkārši atbrīvojiet āķi **28** un pavelciet jumtu uz priekšu.
Jumtā ir izveidots logs, pa kuru jūs varat redzēt bērnu.

Roktura regulēšana **Skatīt 29. attēlu**

Plecu siksnu apvalka un kājstarpes siksnu apvalka lietošana

Plecu siksnu apvalku vai kājstarpes siksnu apvalku iespējams
noņemt no siksnām. Plecu siksnas apvalka un kājstarpes
siksnas apvalka uzstādīšanu veic apgrieztā secībā.

Ratiņu salikšana **Skatīt attēlus 30–33.**

! Lūdzu, pirms ratiņu salikšanas salokiet jumtu.

1. Salikšanas siksnu pavelciet uz augšu, pēc kā rāmis
automātiski salocīsies. **31-1**

2. Uzglabāšanas mēlīte automātiski aizāķēsies aiz
uzglabāšanas stiprinājuma, pēc kā ratiņi būs salikti un pilnīgi
nofiksēti. **32**

3. Ratiņus saliktā veidā var novietot stāvus. **33**

Piederumu lietošana

Piederumi var tikt pārdoti atsevišķi vai var būt nepieciešami
atsevišķos reģionos.

Lietošana kopā ar bērnu ierobežotājsistēmu

Skatīt attēlus 34–40.

Ja izmantojat kopā ar Joie bērnu ierobežotājsistēmu gemm, iGemm & iLevel, lūdzu, ievērojiet šādas norādes.

- ! Pirms zīdaiņu ierobežotājsistēmas lietošanas, lūdzu, pārliecinieties, ka muguras balsts ir iestatīts zemākajā stāvoklī, un zīdaiņu ierobežotājsistēma ir nostiprināta.
- ! Ja jums rodas problēmas zīdaiņu vai bērnu ierobežotājsistēmas lietošanā, lūdzu, sekojiet šo produktu instrukcijai.
- ! Lūdzu, bērnu autosēdekļa uzstādīšanas laikā neveiciet ratiņu salikšanu.

Mīksto daļu noņemšana un uzstādīšana

Skatīt attēlus 41–52.

1. Noņemiet roku balsta apvalku, kā parādīts **41.** attēlā
 2. Atveriet rāvējslēdzēju, kas atrodas jumta aizmugures panelī. **42**
 - ! Muguras balstu nolaidiet zemākajā stāvoklī, kas ļauj ērti noņemt mīkstās detaļas.
 3. Noņemiet kāju balsta apvalku. **43**
 4. Atveriet sprādzi, kas atrodas sēdekļa apakšdaļā. **44**
 - ! Lūdzu, saglabājiet balsta plāksni, jo tā būs nepieciešama mīksto detaļu uzstādīšanai. **51 52**
- Lai uzstādītu sēdekļa mīkstās daļas, iepriekš minētos soļus veiciet apgrieztā secībā **52-41**

Lietošana kopā ar Joie kulbu

Skatīt attēlus 53–54.

Ja izmantojat kopā ar Joie kulbu, lūdzu, ievērojiet šādas norādes.

- ! Ja jums rodas problēmas kulbas lietošanā, lūdzu, vadieties pēc kulbas instrukcijas.
- ! Vienmēr, lietojot kulbu, izmantojiet matraci.
- ! Lūdzu, kulbas uzstādīšanas laikā neveiciet ratiņu salikšanu.

Lietus pārsega lietošana

Skatīt 55. attēlu

Lai uzstādītu lietus aizsargu, tas jānovieto virs ratiņiem. Pēc tam jāpievieno 8 lietus aizsarga āķi un cilpas. **55**

- ! Pirms lietus pārsega lietošanas, lūdzu, pārliecinieties, ka muguras balsts ir iestatīts zemākajā stāvoklī un zīdaiņu autosēdeklis ir nostiprināts.
- ! Lietojot lietus pārsegu, lūdzu, vienmēr pārbaudiet tā ventilāciju.
- ! Ja lietus pārsegs netiek lietots, pirms salocīšanas tas jānotīra un jānožāvē.
- ! Neveiciet ratiņu salikšanu, ja ir uzstādīts lietus pārsegs.
- ! Karstā laikā nelieci ratiņos bērnu, ja ratiņiem ir uzstādīts lietus pārsegs.

Tīrīšana un apkope

Skatīt 56. attēlu

- ! Ratiņu rāmja tīrīšanai lietojiet saimniecības ziepes un siltu ūdeni. Nelietot balinātāju vai mazgāšanas līdzekli. Ratiņu auduma tīrīšanas norādes ir norādītas uz kopšanas etiķetes.
- ! Noņemamās mīkstās detaļas var mazgāt veļasmašīnā. Nebalināt. Lai izspiestu ūdeni, sēdekļa pārvalku un iekšējo polsterējumu neizgrieziet ar pārāk lielu spēku. Šādā veidā uz sēdekļa pārvalka vai uz iekšējā polsterējuma var rasties krunkas.
- ! Regulāri pārbaudiet, vai nav atskrūvējušās ratiņu skrūves, vai ratiņiem nav nodilušas detaļas, saplēsti materiāli vai atirušas šuves. Ja nepieciešams, veiciet detaļu nomaiņu. Plastmasas daļas regulāri noslaukiet ar mīkstu, mitru drānu. Lai nepieļautu rūsas veidošanos, ja ratiņi bija nonākuši saskarē ar ūdeni, vienmēr nosusiniet metāla daļas.
- ! Intensīva saules vai karstuma ietekme var radīt detaļu vai apšuvuma izbalēšanu.
- ! Ja ratiņi samirkuši, atveriet jumtu, un pirms uzglabāšanas ļaujiet ratiņiem izžūt.
- ! Ja riteņi sāk čīkstēt, lietojiet smērvielu (piemēram, silikona aerosolu, pretrūsas eļļu vai šujmašīnas eļļu). Ļoti svarīgi, lai eļļa iekļūtu ass un riteņa mezglā. **56**
- ! Ja ratiņi ir lietoti pludmalē vai citā smilšainā/putekļainā vidē, pēc lietošanas no ratiņiem un riteņiem pilnībā jānotīra sāls un smiltis.

PIEZĪMES