

Joie™

litetrax™ pro litetrax™ pro air

bērnu ratiņi

lietošanas instrukcija

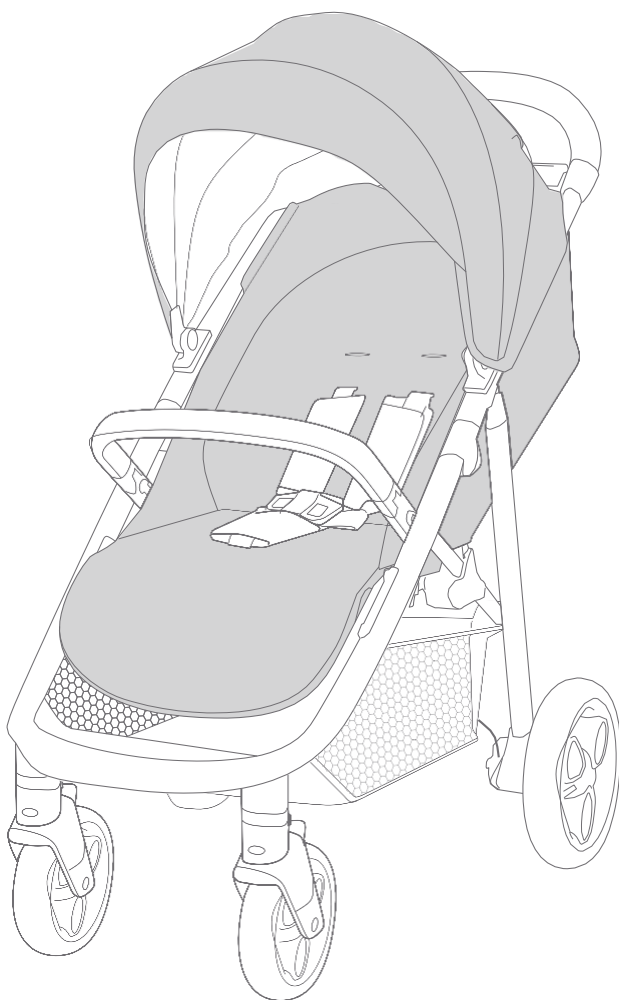

SVARĪGI - UZMANĪGI IZLASIET UN SAGLABĀJIET VĒLĀKAI UZZIŅAI.

Ratiņu salikšana

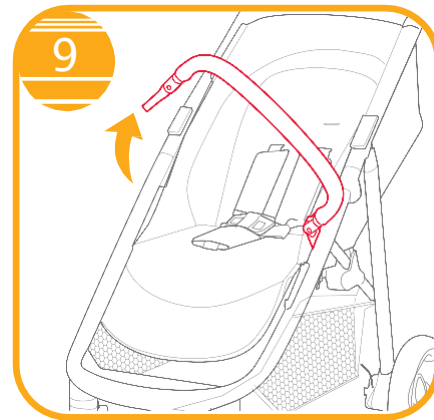
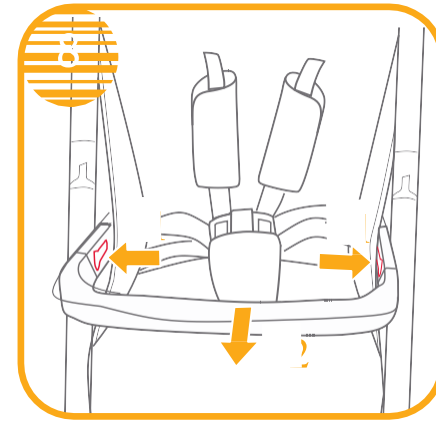
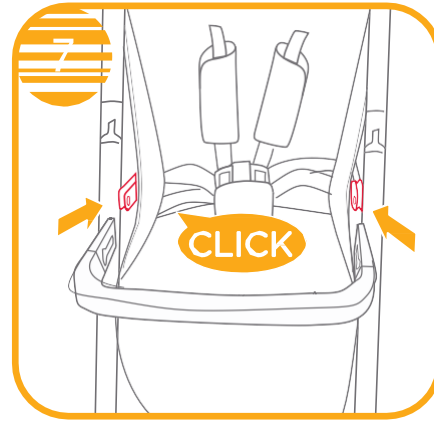
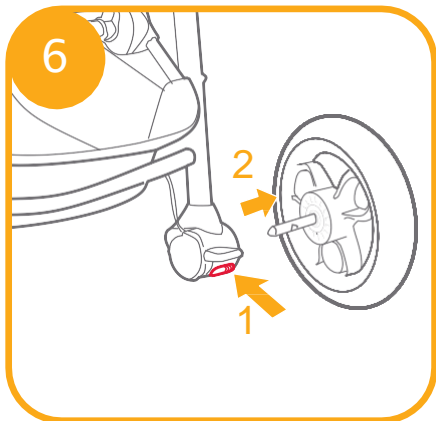
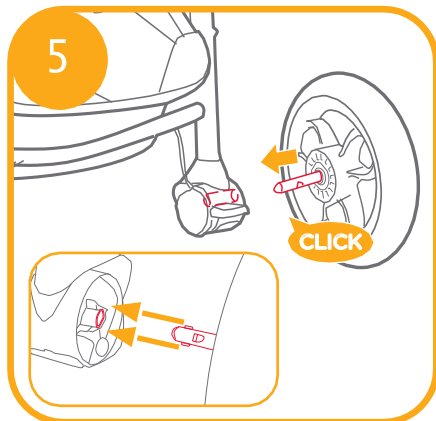
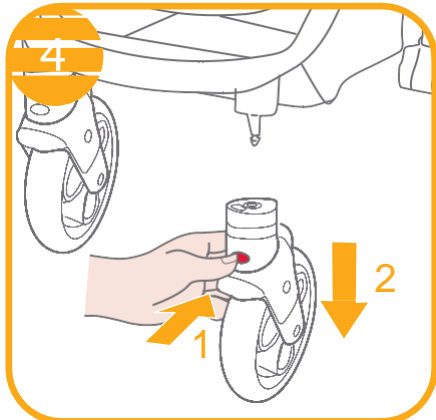
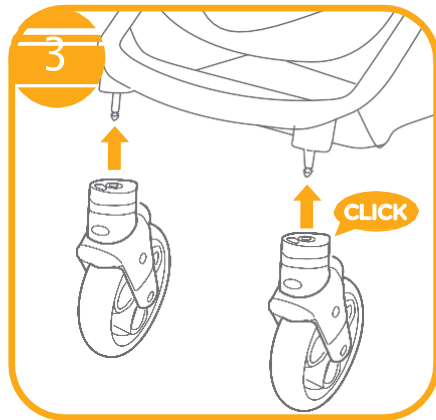
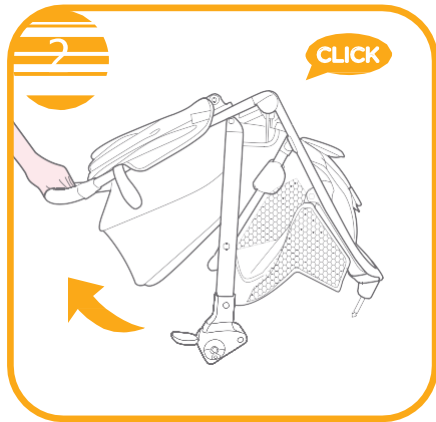
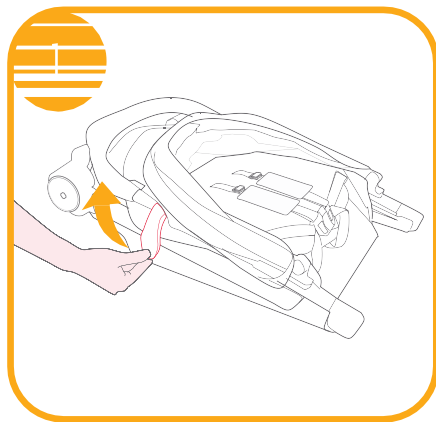

Ratiņu lietošana

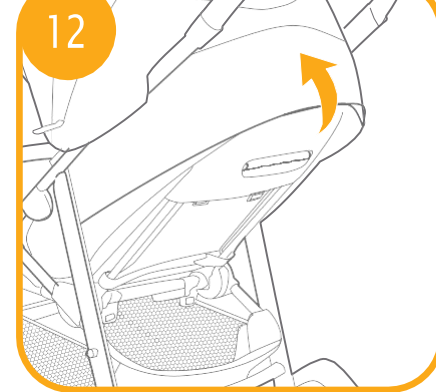
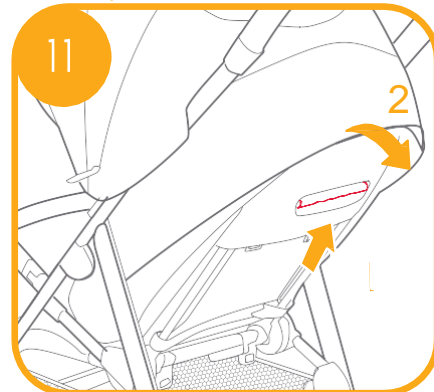

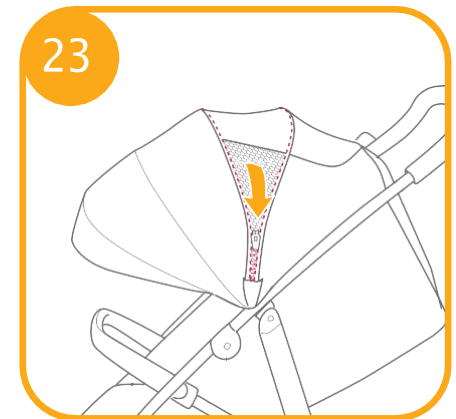
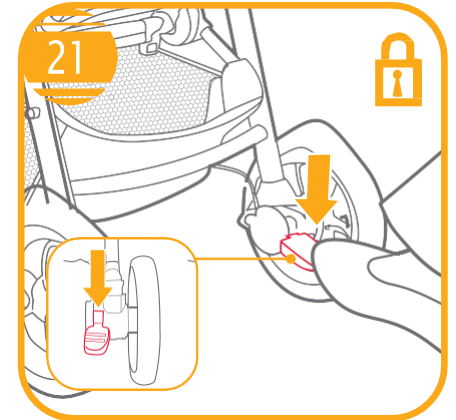
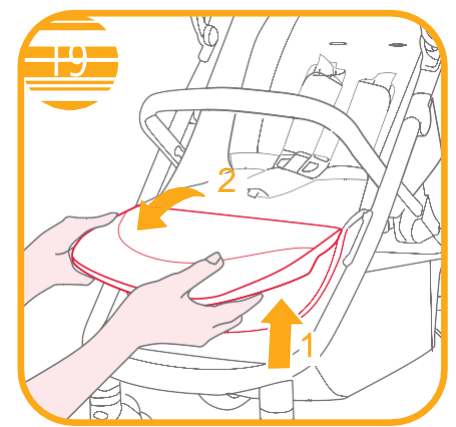
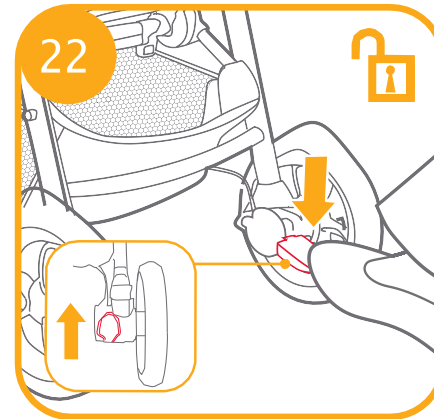
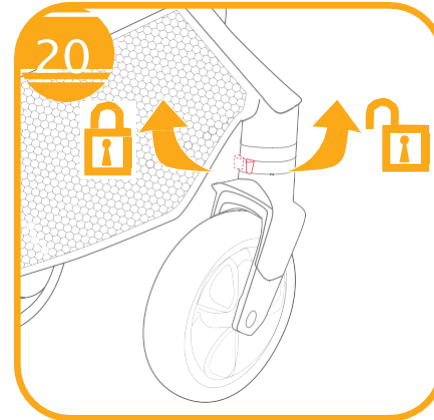
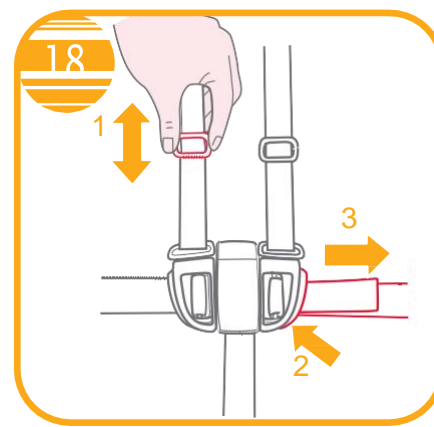
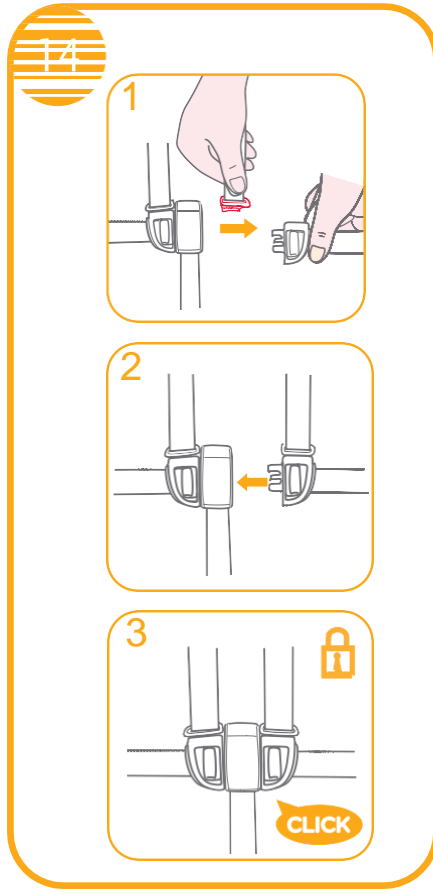
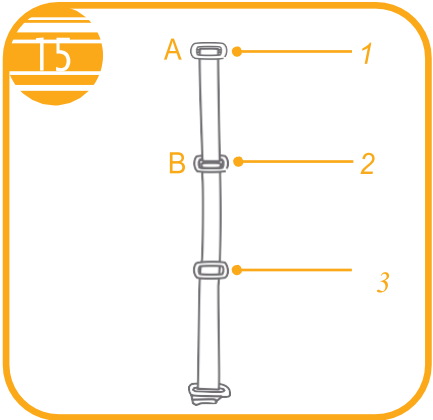
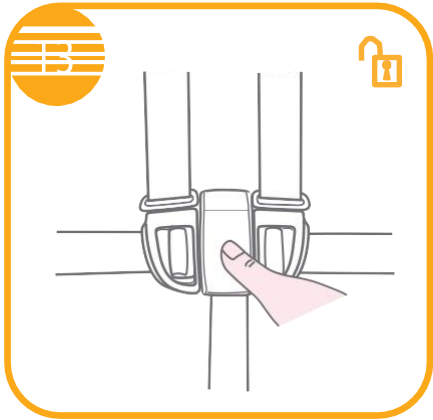

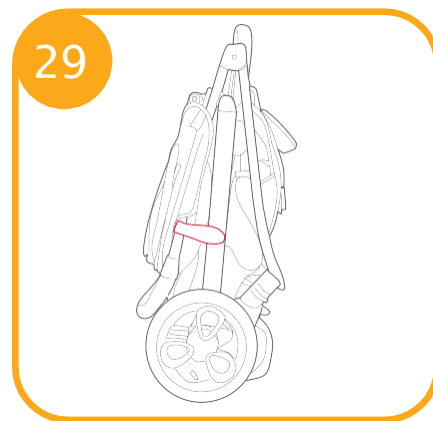
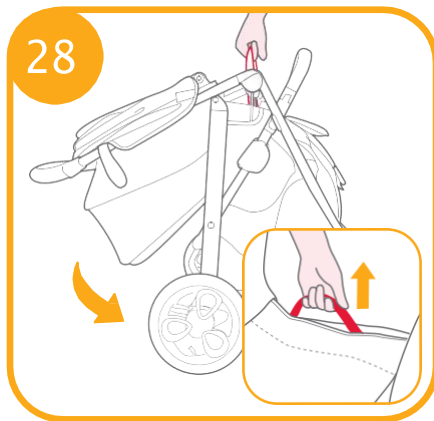
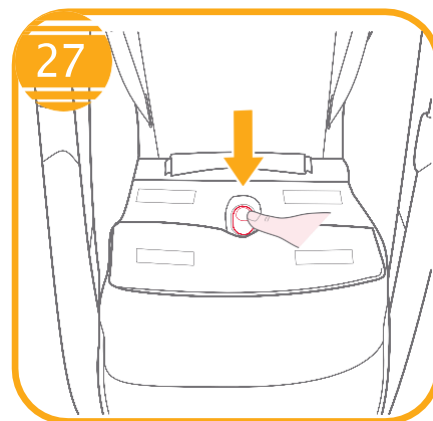
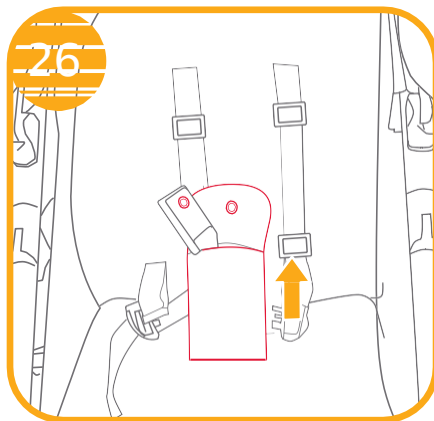
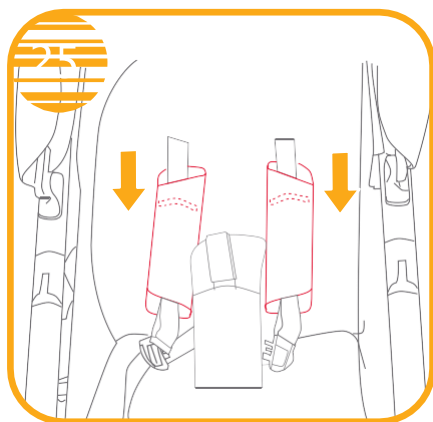
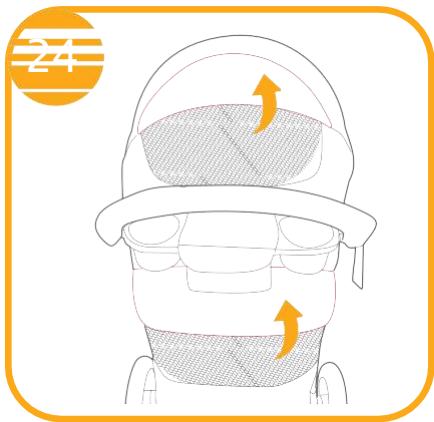

Piederumi (var nebūt iekļauti pirkumā)

Piederumi var tikt pārdoti atsevišķi vai var nebūt pieejami atkarībā no reģiona.

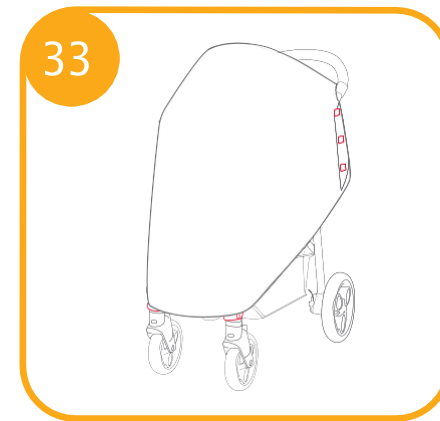
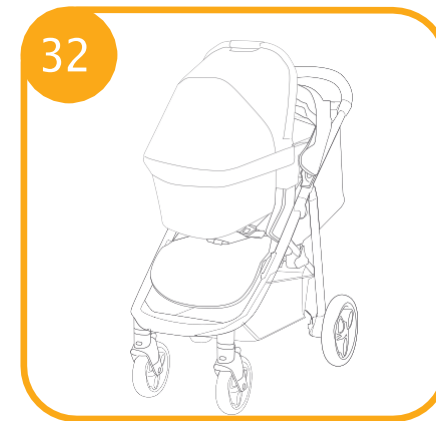
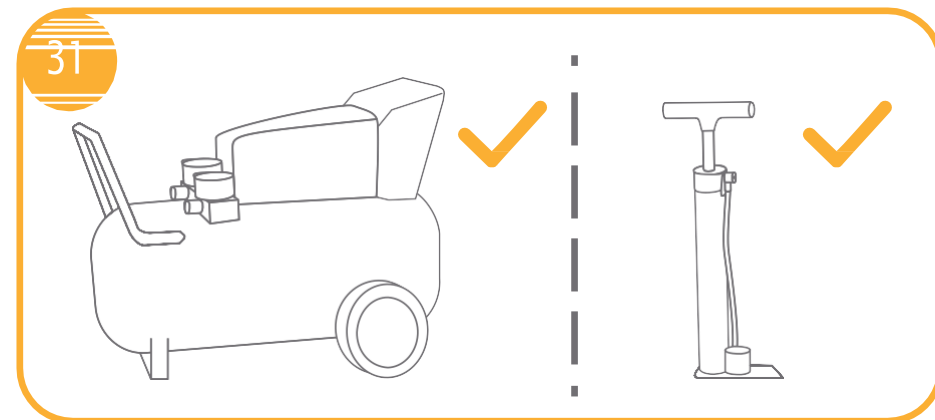
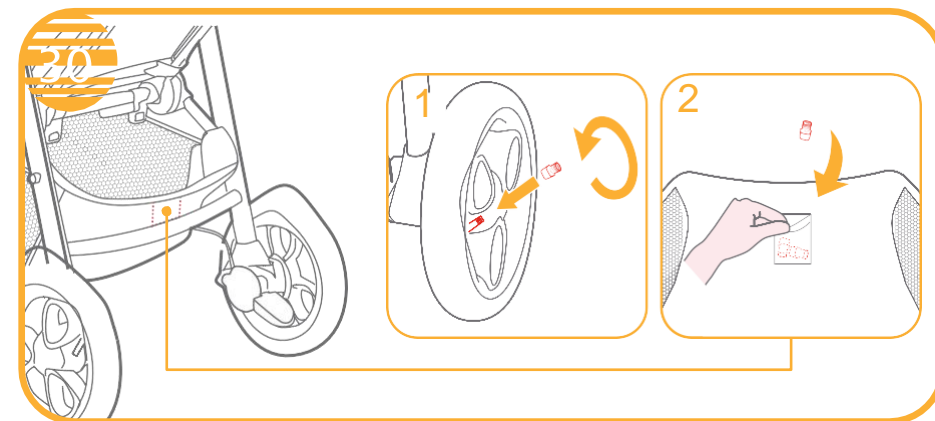

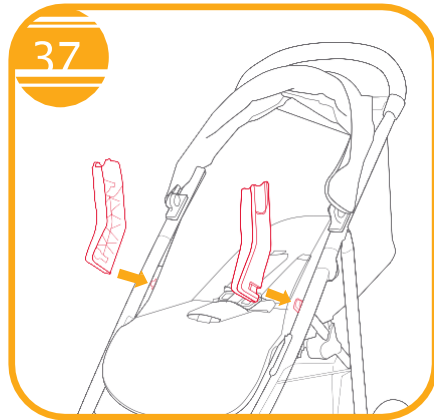
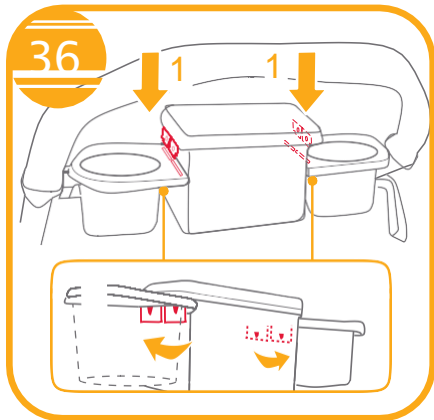
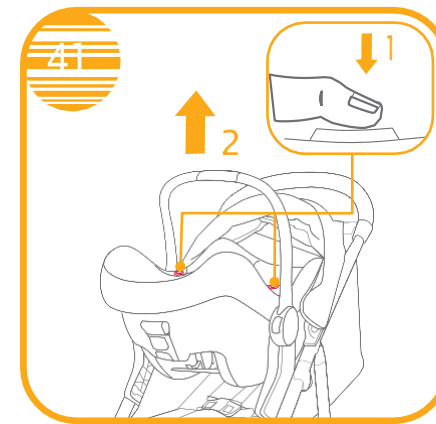
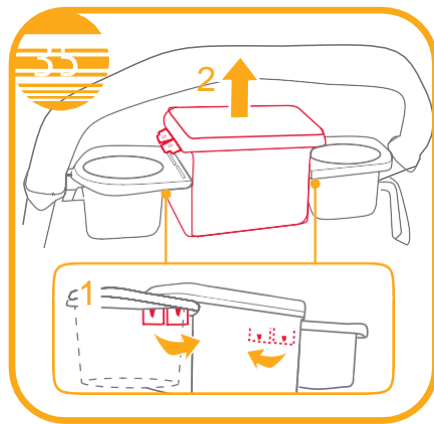
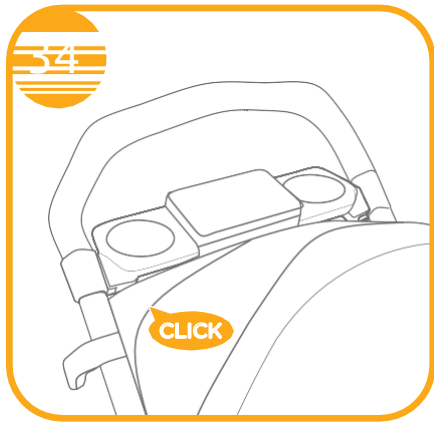

2
2

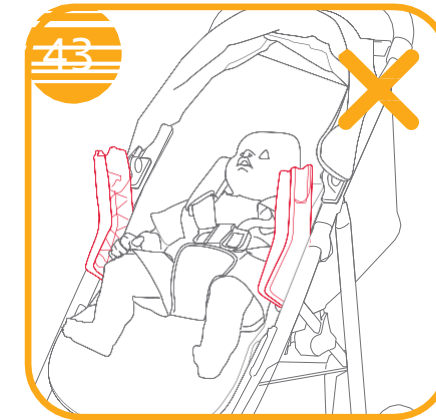
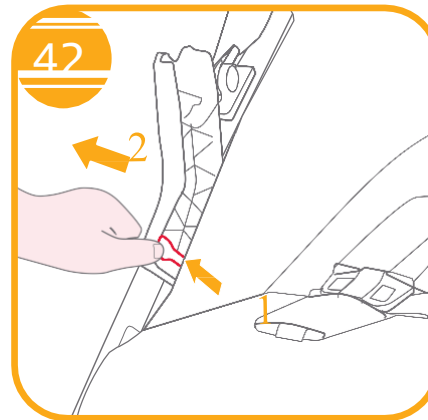

Apkope un uzturēšana

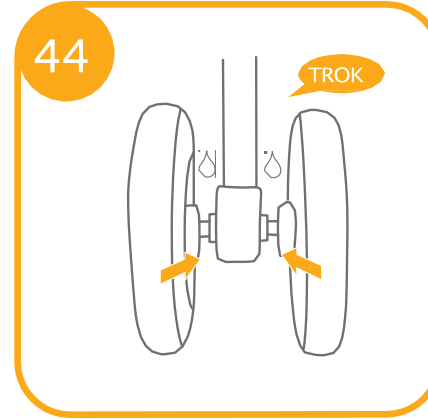
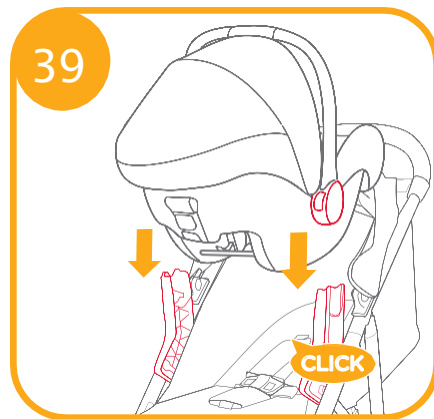
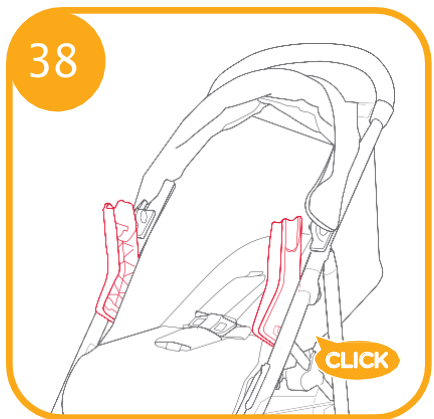

Apsveicam ar pievienošanu Joie ģimenei! Esam ļoti priecīgi būt daļa no jūsu dzīves kopā ar mazuli. Pārvietojoties ar Joie litetrax pro / litetrax pro air, jūs izmantojat augstas kvalitātes, pilnībā sertificētus ratiņus, kas apstiprināti atbilstoši Eiropas drošības standartiem EN 1888-2:2018+A1:2022. Šis izstrādājums ir piemērots bērniem līdz 22 kg vai 4 gadu vecumam, atkarībā no tā, kas iestājas pirmais. Lūdzu, uzmanīgi izlasiet šo instrukciju un ievērojiet katru soli, lai nodrošinātu ērtu braukšanu un vislabāko aizsardzību savam bērnam.

SVARĪGI - UZMANĪGI IZLASIET UN SAGLABĀJIET VĒLĀKAI UZZIŅAI.

Apmeklējiet vietni joiebaby.com, lai lejupielādētu rokasgrāmatas un apskatītu vairāk aizraujošu Joie produktu!

Lai iegūtu informāciju par garantiju, lūdzu, apmeklējiet mūsu tīmekļa vietni joiebaby.com

Rīcība avārijas gadījumos

Avārijas vai nelaimes gadījumā pats svarīgākais ir nekavējoties sniegt bērnam pirmo palīdzību un medicīnisko aprūpi.

Detaju saraksts

Pirms montāžas pārlicinieties, ka komplektā ir visas detaļas. Ja kādas detaļas trūkst, sazinieties ar vietējo mazumtirgotāju. Montāžai instrumenti nav nepieciešami.

- | | | | |
|-----------------------|-------------------------|--------------------------|-----------------|
| 1 Ratiņu rāmis | 6 Sēdekļa polsterējums | 11 Uzglabāšanas grozs | 16 Bremžu svira |
| 2 Roku balsts | 7 Roku balsts | 12 Plecu siksnas | 17 Uzglabāšanas |
| 3 Priekšējie riteņi | 8 Kāju balsts | 13 Rokturis | 18 Uzglabāšanas |
| 4 Aizmugurējie riteņi | 9 Priekšējais ritenis | 14 Logs | |
| 5 Jumtiņš | 10 Grozišanās fiksators | 15 Aizmugurējais ritenis | |

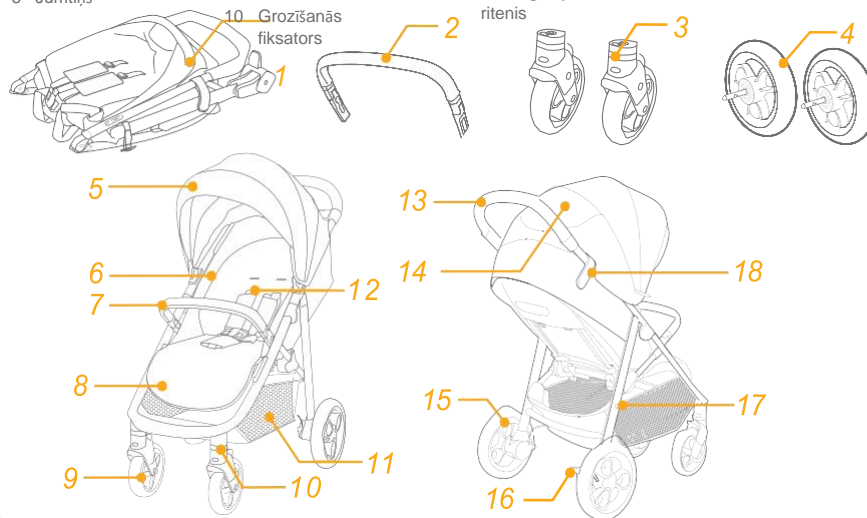

Piederumi (Var nebūt iekļauti)

- 1 Lietus pārsegs (noteiktiem modeļiem)
- 2 Vecāku paplāte (noteiktiem modeļiem)
- 3 Adapteri (noteiktiem modeļiem)
- 4 Aizmugurējo riteņu adapteri (noteiktiem modeļiem) Piederumi var būt nopērkami atsevišķi vai var nebūt pieejami atkarībā no reģiona

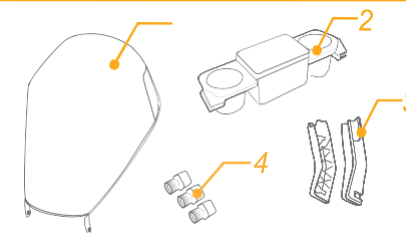

BRĪDINĀJUMS

- ! Vienmēr izmantojiet drošības siksnas.
- ! Pirms lietošanas pārliedzieties, ka visas bloķēšanas ierīces darbojas.
- ! Neļaujiet bērnam spēlēties ar šo produktu.
- ! Pirms lietošanas pārbaudiet, vai ratiņu virsbūves vai autokrēsliņa stiprinājuma ierīces ir pareizi piestiprinātas.
- ! Montāža jāveic pieaugušajiem.
- ! Šis izstrādājums ir piemērots bērniem līdz 22 kg vai 4 gadu vecumam, atkarībā no tā, kas iestājas pirmais.
- ! Lai novērstu bīstamu, nestabilu stāvokli, uzglabāšanas grozā neielieciet vairāk par 4,5 kg.
- ! Nekad neatstājiet bērnu bez uzraudzības.
- ! Vienlaicīgi izmantojiet ratiņus tikai ar vienu bērnu. Nekad nelieciet somiņas, iepirkumu maisiņus, pakas vai citus piederumus uz roktura vai jumtiņa.
- ! Nedrīkst izmantot piederumus, kurus nav apstiprinājis ražotājs.
- ! Jāizmanto tikai ražotāja piegādātās vai ieteiktās rezerves daļas.
- ! Lai izvairītos no traumām, pārliedzieties, ka produkta salikšanas un izjaukšanas laikā bērns neatrodas tuvumā.
- ! Šis izstrādājums nav piemērots skriešanai vai slidošanai.
- ! Ratiņus, kas paredzēti lietošanai no dzimšanas, jaundzimušiem mazuliem ieteicams noregulēt maksimāli horizontālā stāvoklī.
- ! Bērna ievietošanas un izņemšanas laikā ir jāieslēdz bremze.
- ! Savienojumā ar rāmi izmantojams autokrēsliņš neaizstāj gultiņu. Ja bērnam ir jāguļ, tas jāievieto piemērotā ratu kulbā vai gultiņā.
- ! Kulbiņu nedrīkst lietot, ja bērns jau spēj pats sēdēt, apvelties un piecelties četrpārus. Maksimālais bērna svars: 9 kg.
- ! Papildu matraci drīkst pievienot tikai pēc ražotāja ieteikuma.
- ! Jebkāda slodze uz rokturi un/vai uz atzveltnes aizmuguri, un/vai ratiņu sāniem, ietekmēs to stabilitāti.

! Maksimālais ieteicamais vecāku paplātes svars ir 1,36 kg.

Ratiņu salikšana

Pirms šī produkta montāžas un lietošanas izlasiet visus šajā instrukcijā sniegtos norādījumus.

Ratiņu atvēršana skatiet 1.-2. attēlu

Atdaliet glabāšanas fiksatoru no glabāšanas stiprinājuma 1 un paceliet rokturi uz augšu 2, klikšķis nozīmē, ka ratiņi ir pilnībā atvērti.

! Pirms turpināt lietot, pārliedzieties, ka ratiņi ir pilnībā nofiksējušies.

Priekšējo riteņu uzlikšana un noņemšana skatiet 3.-4. attēlu

Aizmugurējo riteņu uzlikšana un noņemšana skatiet 5.-6. attēlu

Roku balsta uzlikšana un noņemšana skatiet 7.-9. attēlu

Roku balstu var atvērt vienā pusē, lai bērnu varētu viegli iesēdināt un izsēdināt. 9

! Vienmēr nostipriniet bērnu ar drošības jostu. Aproce nav ierobežotājsistēma. Pilnībā samontēti ratiņi ir redzami 10. attēlā.

Ratiņu lietošana

Atzveltnes regulēšana skatiet 11.-12. attēlu

Atzveltnē ir 4 slīpuma leņķi. Atzveltnes atliekšana

Lai atzveltni atliektu, nospiediet atzveltnes regulēšanas rokturi sēdekļa aizmugurē un pavelciet atzveltni uz leju. 11

Atzveltnes pacelšana

Lai atzveltni paceltu, pagrūdiet uz augšu. 12

! Pārliedzieties, ka atzveltnē ir novietota pareizi.

Sprādzes lietošana skatiet 13.-14. attēlu

Sprādzes atlaišana

Nospiediet centrālo pogu, lai atvērtu sprādzi. 13

Sprādzes nofiksēšana

Salieciet jostas sprādzi ar plecu sprādzi **14-1** un saspraudiet tās ar centrālo sprādzi. **14-2**
"Klikšķis" nozīmē, ka sprādze ir pilnībā nofiksēta. **14-3**

! Lai izvairītos no nopietnām traumām, kas varētu rasties, izkrītot vai izslīdot, vienmēr nostipriniet bērnu ar drošības jostām.

! Pārliedcinieties, ka bērns ir labi nostiprināts. Spraugai starp bērnu un plecu siksnu ir jābūt apmēram vienas plauksta biezumā.

! Nesakrustojiet plecu siksnas. Tas radīs spiedienu uz bēma kaklu.

Plecu un vidukļa siksnu lietošana

skatiet 15.-18. attēlu

! Lai pasargātu bērnu no izkrišanas, pēc bērna ievietošanas sēdekļīti pārbaudiet, vai plecu un jostas drošības jostas ir pareizā augstumā un garumā.

15-1 Plecu siksnas stiprinājums A

15-2 Plecu siksnas stiprinājums B

15-3 Bīdāmais regulators

Lielākam bērnam izmantojiet plecu drošības siksnas stiprinājumu A un augstākās plecu atveres. Mazākam bērnam izmantojiet plecu siksnas stiprinājumu B un zemākās plecu atveres.

Lai noregulētu plecu drošības siksnas stiprinājuma pozīciju, pagrieziet stiprinājumu tā, lai tas būtu vienā līmenī ar pusi, kas vērsta uz priekšu.

Ievelciet to caur plecu siksnas spraugu no aizmugures uz priekšu. **16** Atkārtoti izvelciet to cauri spraugai, kas ir vistuvāk bērna plecu augstumam. **17**

Izmantojiet bīdāmo regulatoru, lai mainītu siksnu garumu. **18-1**

Nospiediet pogu **18-2**, vienlaikus savelkot jostas siksnu līdz pareizajam garumam. **18-3**

Kāju balsta noregulēšana skatiet 19. attēlu

Kāju balstam ir 2 pozīcijas.

Lai paceltu kāju balstu, virziet to uz augšu. "Klikšķis" nozīmē, ka kāju balsts ir pilnībā nofiksēts.

Lai nolaiestu kāju balstu, nospiediet regulēšanas pogas abās kāju balsta pusēs. **19-1** un

Pastumiet kāju balstu uz leju. **19-2**

Priekšējā grozīšanās fiksatora lietošana skatiet attēlu

Priekšējais ritenis fiksētā un nefiksētā stāvoklī ir redzams **20.** attēlā

Padoms Uz nelīdzenām virsmām ieteicams izmantot fiksatoru

Jumtiņa lietošana skatiet 23.-24. attēlu

Jumtiņu var atvāzt vai salocīt, pavelkot to uz priekšu vai atpakaļ.

Jumtiņu var atvāzt pilnībā, lai pasargātu bērnu no saules, vienkārši attaisiet āķi **23** un pēc tam pavelciet jumtiņu uz priekšu.

Caur lodziņu varat skatīties uz mazuli. **24**

Plecu siksnu pārvalku un kājstarpes siksnas pārvalka lietošana

skatiet 25.-26. attēlu

Plecu siksnu pārvalksu vai kājstarpes siksnas pārvalku var noņemt. Lai uzliktu plecu siksnu pārvalkus un kājstarpes siksnas pārvalku, veiciet darbības apgriezītā secībā.

Ratiņu salocīšana

skatiet 27.-29. attēlu

! Pirms ratiņu salocīšanas nolaidiet jumtiņu.

1. Nospiediet salocīšanas pogu. **27**

2. Pavelciet salocīšanas siksnu uz augšu, un rāmis automātiski salocīsies uz aizmuguri. **28**

3. Uzglabāšanas fiksators automātiski pieaķējas pie glabāšanas stiprinājuma, pēc tam ratiņi ir salocīti un pilnībā nofiksēti. Salocīti ratiņi var glabāties stāvus. **29**

Piederumu lietošana

Piederumi var tikt pārdoti atsevišķi vai var nebūt pieejami atkarībā no reģiona.

Aizmugurējo riteņu piepumpēšana

skatiet 30.-31. attēlu

! Aizmugurējo riteņu adapteru lietošana, lai Dunlop vārstu nomainītu uz Shrader vārstu, ir parādīta **30.** attēlā. Ja aizmugurējo

riteņu adapteri netiek izmantoti, uzglabājiet tos, kā parādīts **30-2.** attēlā..

! Pirms ratiņu lietošanas PĀRBAUDIET riepu spiedienu. NEPUMPĒJIET riepu virs maksimālā ieteicamā spiediena, kas norādīts uz riepas sāniem. **31**

Bremžu lietošana

! Pārmērīgs spiediens var izraisīt riteņa un/vai riepas plīšanu, kas var izraisīt nopietnus ievainojumus.

L
i
skatiet 21.-22. attēlu

Lai bloķētu aizmugurējos riteņus, nospiediet bremžu sviru uz leju. 21

Lai atbloķētu aizmugurējos riteņus, vēlreiz nospiediet bremžu sviru. 22

Pado Vienmēr iestatiet bremzi, kad ratiņi stāv uz vietas.

etošana ar Joie kulbiņu
skatiet 32. attēlu

Lietojot kopā ar Joie kulbiņu Ramble un Ramble XL, lūdzu, ievērojiet turpmāk sniegtos norādījumus.

! Ja jums rodas problēmas ar kulbiņas lietošanu, lūdzu, skatiet tās lietošanas instrukciju.

! Lietojot kulbiņu, vienmēr izmantojiet matraci.

! Nesalokiet rādījumus, kad tiem ir piestiprināta kulbiņa.

Lietus pārsega lietošana skatiet 33. attēlu

Lai uzliktu lietus pārsegu, uzklājiet to uz ratiņiem un pēc tam piestipriniet 8 āķu un cilpu stiprinājumu uz lietus pārsega.
33

- ! Pirms lietus aizsega lietošanas pārliecinieties, ka atzveltnē ir noregulēta zemākajā stāvoklī un bērns ir piesprādzēts.
- ! Izmantojot lietus pārsegu, vienmēr pārbaudiet ventilāciju.
- ! Ja lietus pārsegs netiek lietots, pirms salocīšanas pārliecinieties, ka tas ir tīrs un sauss.
- ! Pēc lietus pārsega uzlikšanas nesalokiet ratiņus.
- ! Karstā laikā bērnu nedrīkst likt ratiņos ar lietus pārsegu.

Vecāku paplātes lietošana

skatiet 34.-36. attēlu

- ! Neielieciet vecāku paplātē nekādus priekšmetus, kas var kaitēt bērnam un ratiņiem.

Lietošana ar Joie zīdaiņu autosēdekļi skatiet 37.-43. attēlu

Lietojot kopā ar Joie zīdaiņu autosēdekļi Gemm, i-Gemm 3, i-Level Recline, i-Snug 2 un i-Jemini, lūdzu, skatiet tālāk sniegtos norādījumus.

- ! Pirms zīdaiņu autosēdekļa lietošanas pārliecinieties, ka atzveltnē ir noregulēta zemākajā stāvoklī un zīdaiņu autosēdekļi is nostiprināts.
- ! Ja jums rodas problēmas ar zīdaiņu autosēdekļa lietošanu, lūdzu, skatiet tā lietošanas instrukcijas.
- ! Lūdzu, nesalokiet ratiņus, kad tiem ir piestiprināts autosēdekļi.

Kopšana un uzturēšana skatiet 44. attēlu

- ! Noņemamo sēdekļa paliktņi var mazgāt aukstā ūdenī un žāvēt bez izgriešanas. Nebalināt.
- ! Lai notīrītu ratiņu rāmi, izmantojiet tikai sadzīves ziepes un siltu ūdeni. Nekādus balinātājus vai mazgāšanas līdzekļus.
- ! Laiku pa laikam pārbaudiet, vai ratiņiem nav vajīgas skrūves, nolietotas detaļas, saplēsts materiāls vai šuves. Vajadzības gadījumā nomainiet vai salabojiet detaļas.
- ! Pārmērīga saules vai karstuma iedarbība var izraisīt detaļu izbalēšanu vai deformāciju.
- ! Ja ratiņi kļūst slapji, atvēziet jumtiņu un ļaujiet tiem kārtīgi izžūt.
- ! Ja riteņi čīkst, izmantojiet vieglu eļļu (piemēram, silikona aerosolu, pretkorozijas eļļu vai šujmašīnu eļļu). Ir svarīgi, lai eļļa nonāktu ass un riteņu mezglā. 44
- ! Lietojot ratiņus pludmalē, pēc lietošanas rūpīgi notīriet ratiņus, lai no mehānismiem un riteņu mezgliem noņemtu smiltis un sāli.

PIEZĪMES