

Joie™

Honour™

bērnu ratiņi

Lietošanas instrukcija

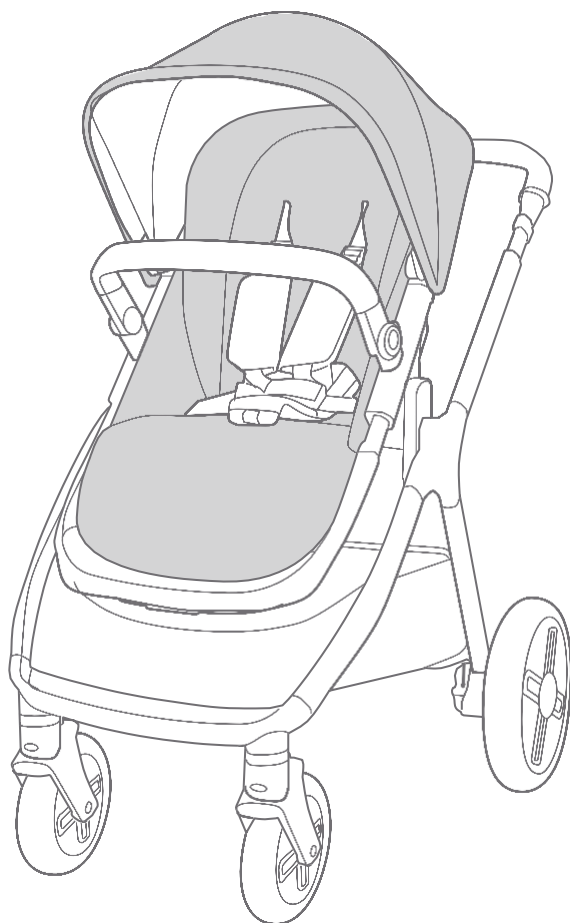

SVARĪGI – UZMANĪGI IZLASIET UN SAGLABĀJIET VĒLĀKAI UZZIŅAI.

Ratiņu salikšana

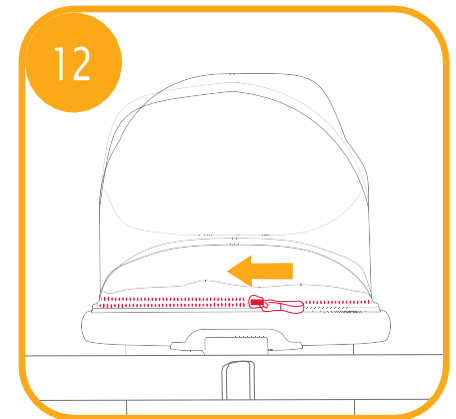
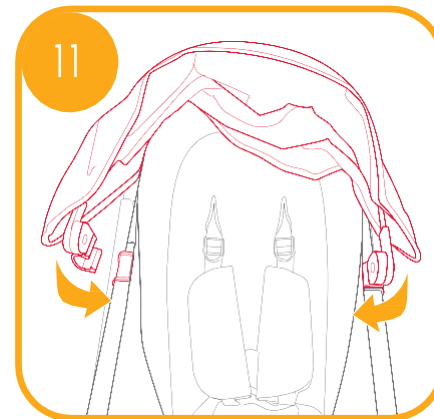
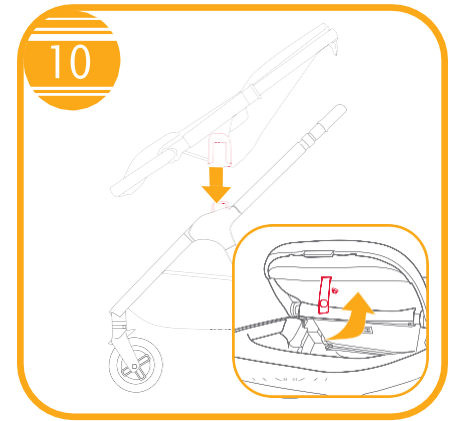
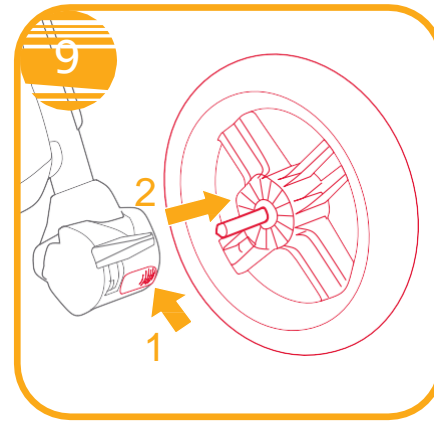
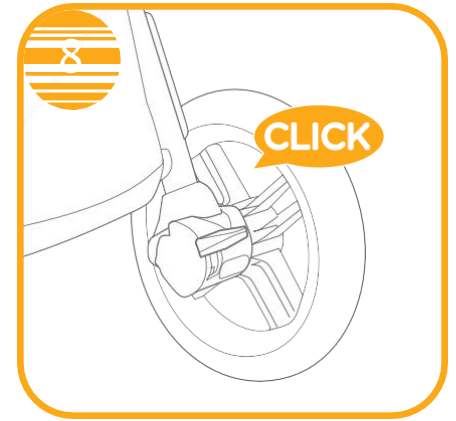
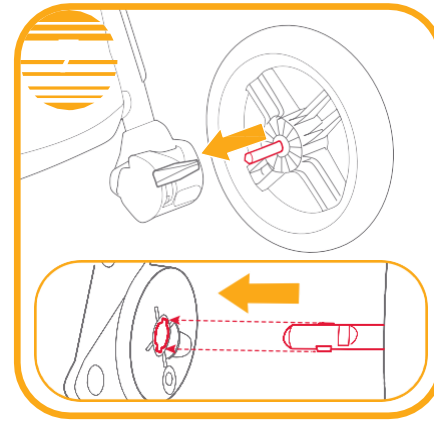
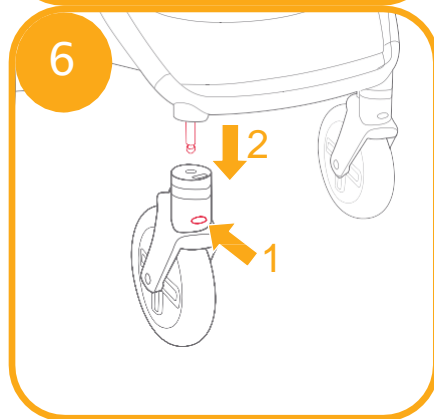
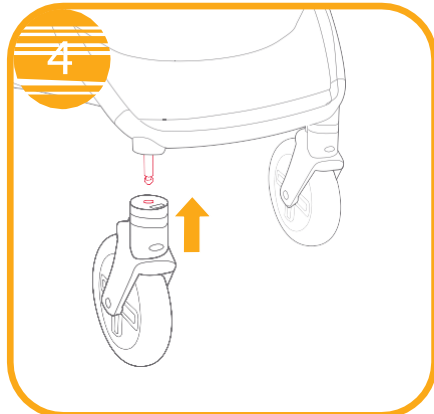
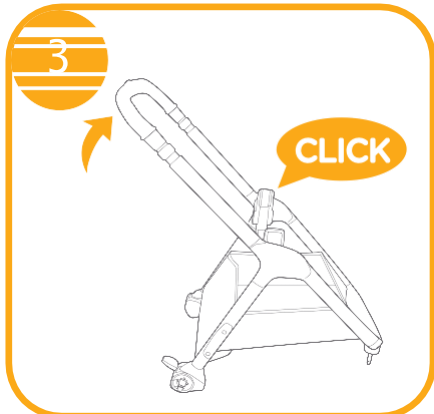
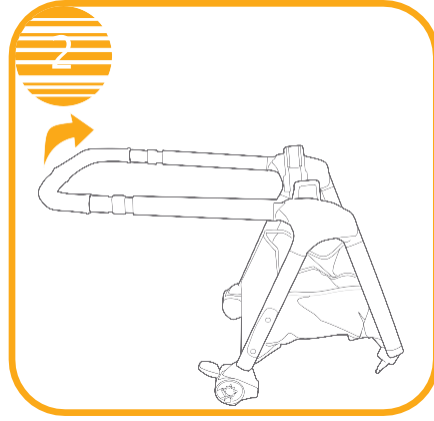
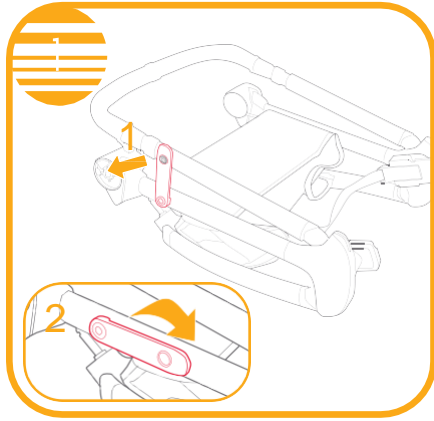

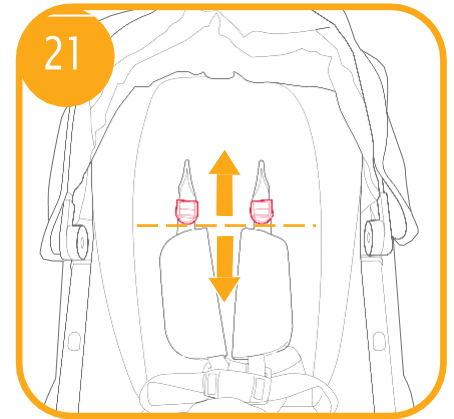
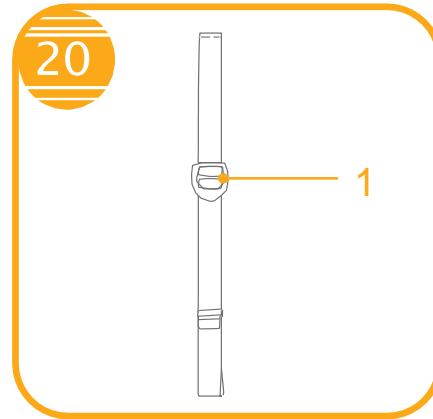
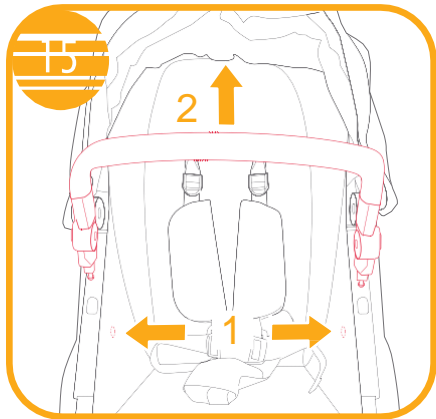
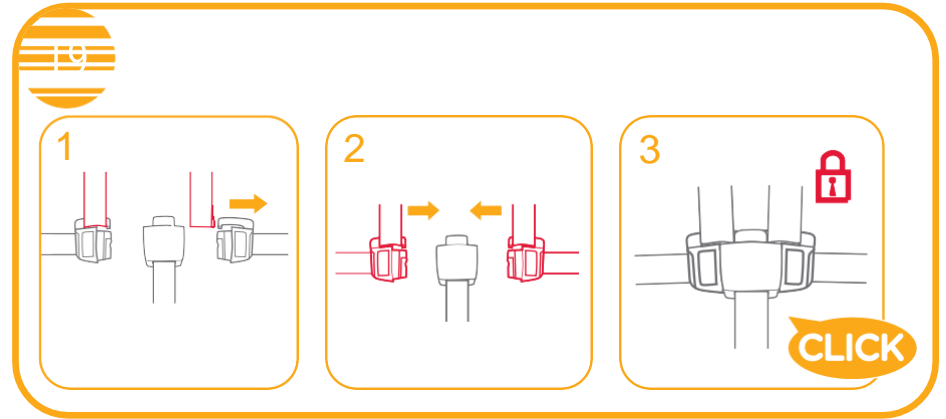
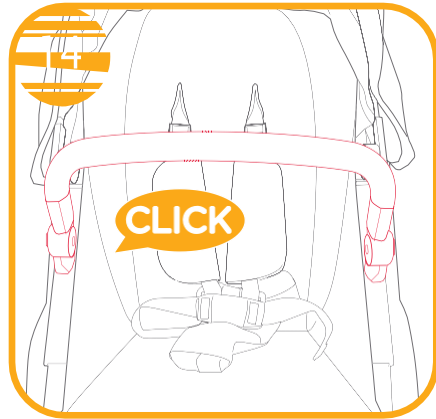
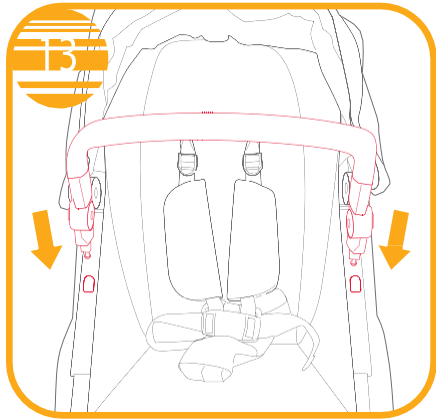

Ratiņu lietošana

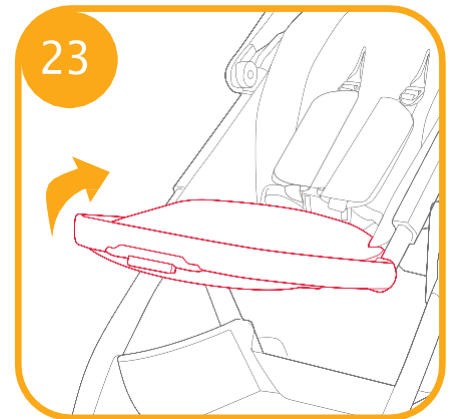
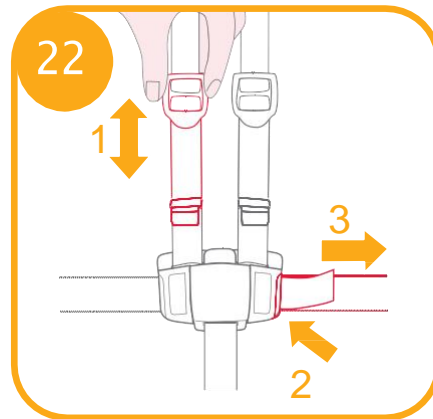
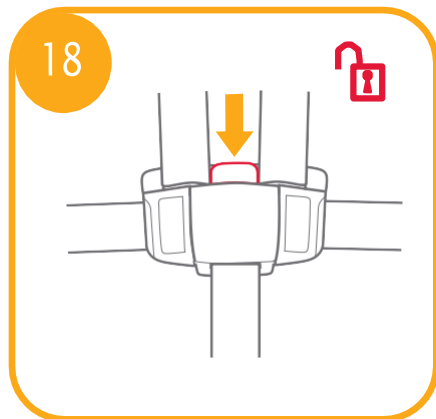
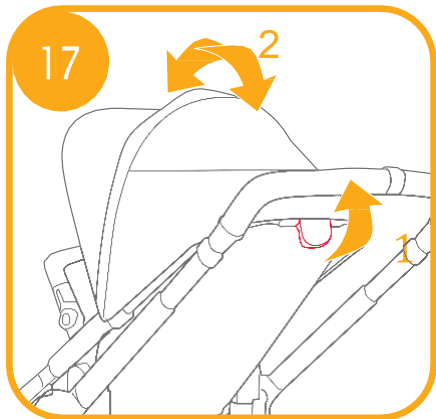

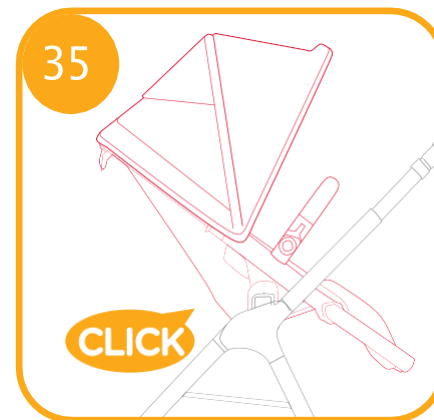
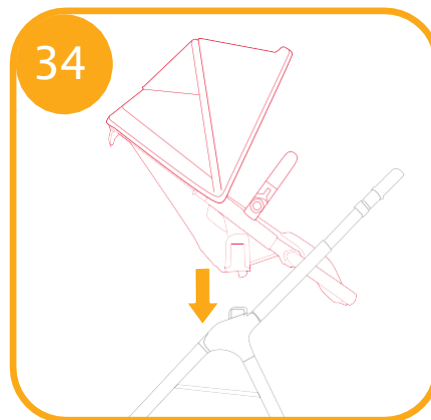
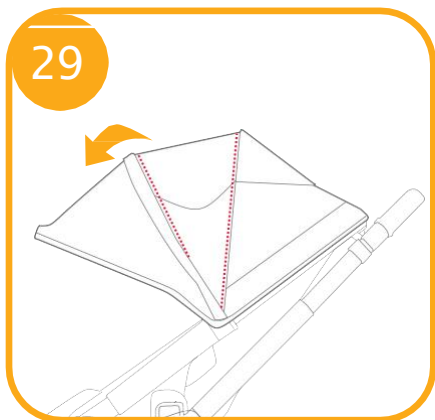
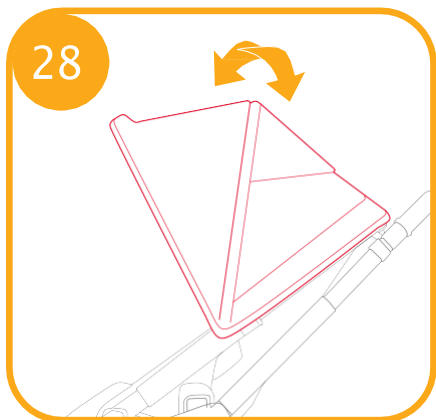
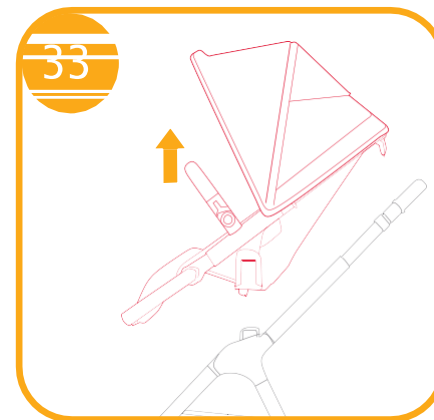
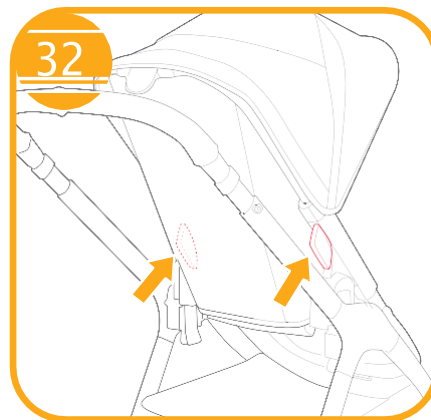
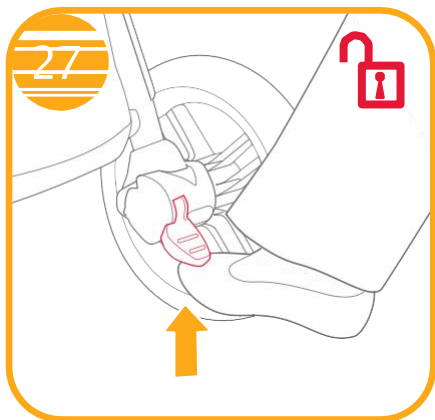
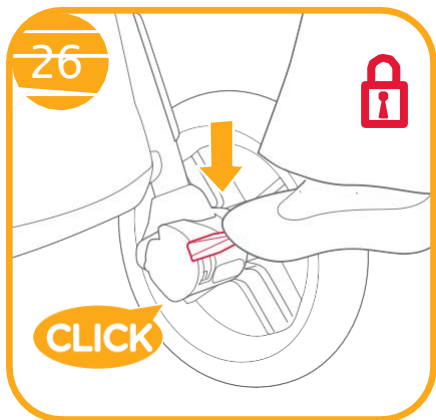
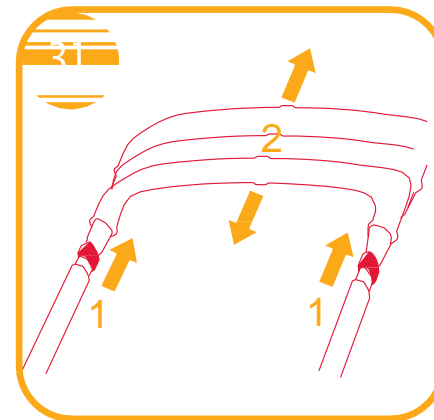
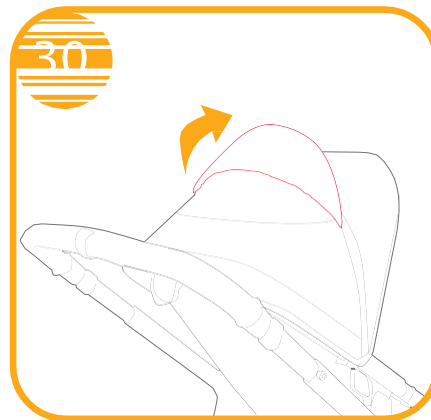
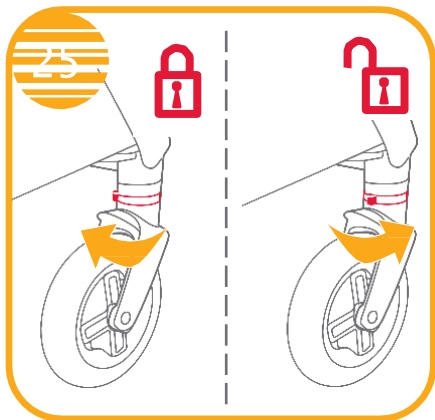
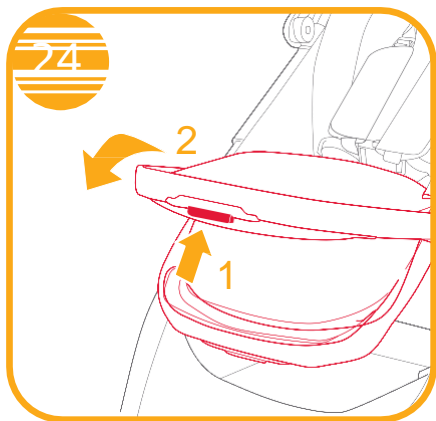

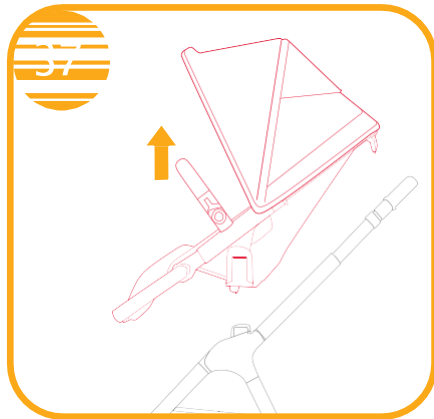
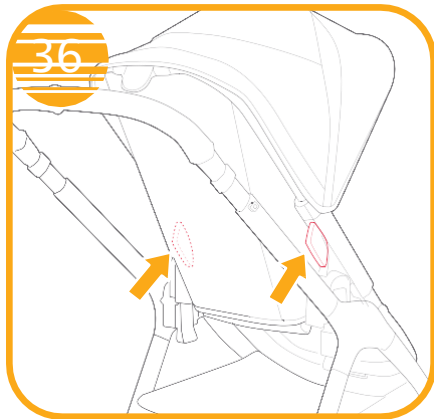

Piederumi (var nebūt iekļauti pirkumā)

Piederumi var tikt pārdoti atsevišķi vai var nebūt pieejami atkarībā no reģiona.

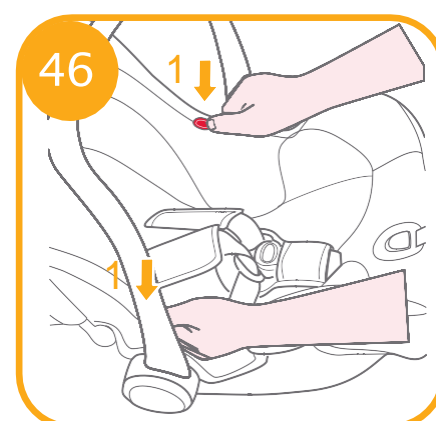
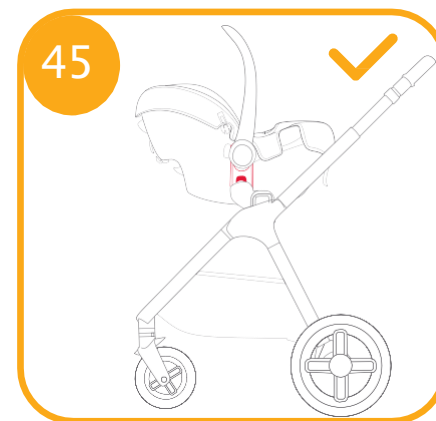
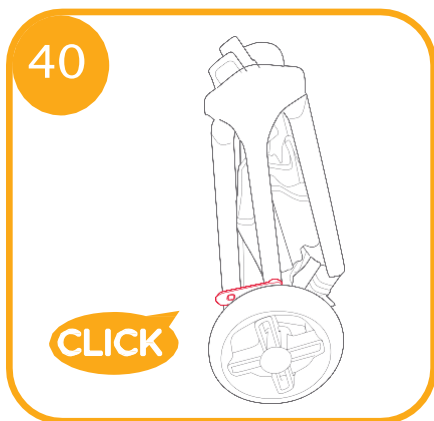
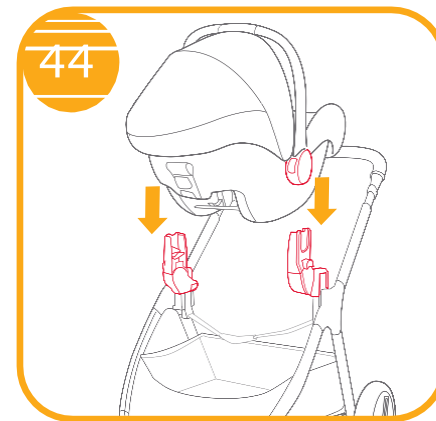
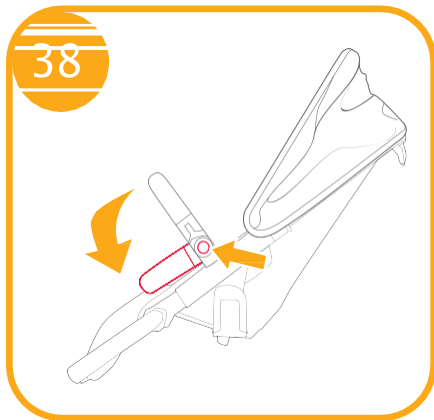
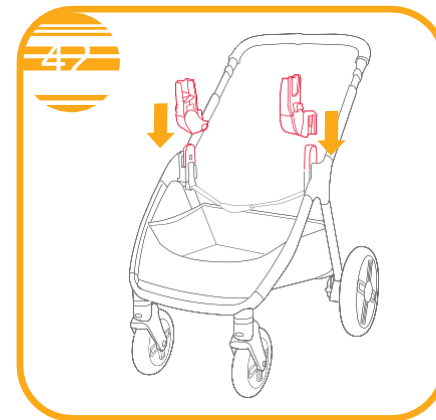
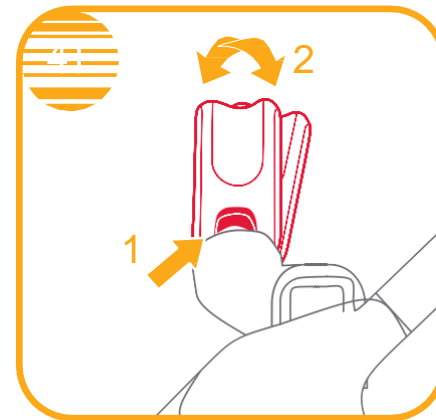

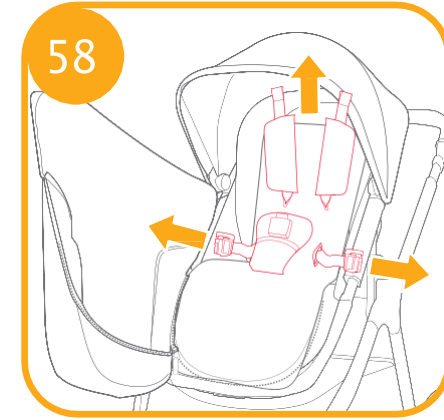
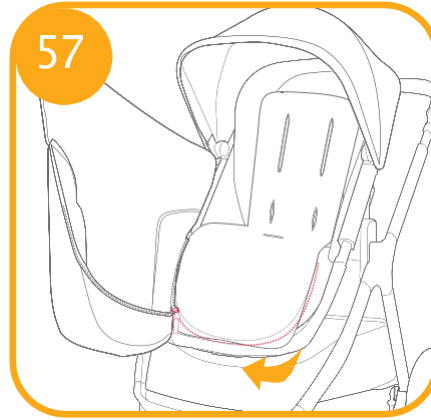
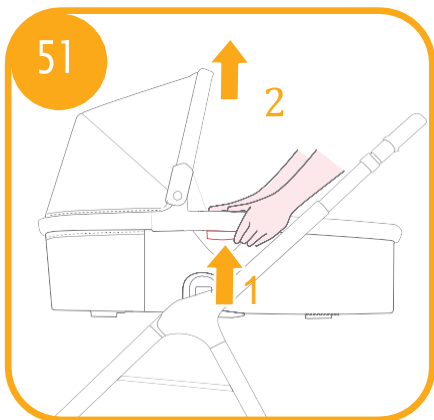
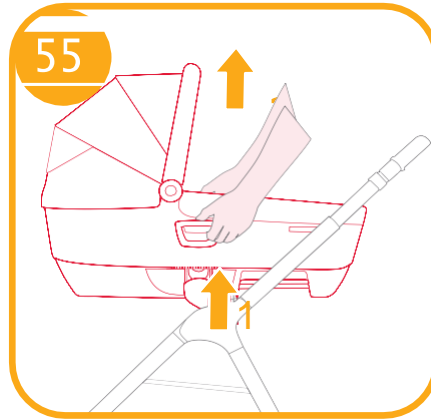
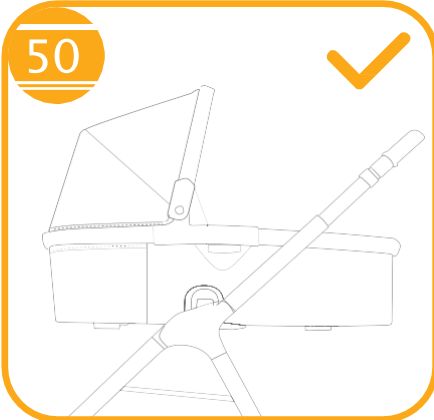
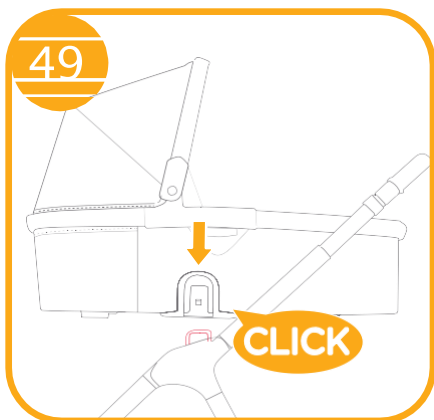
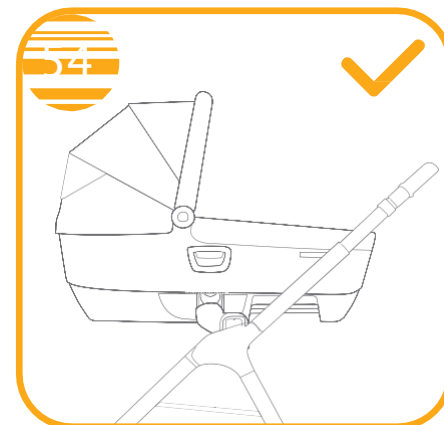
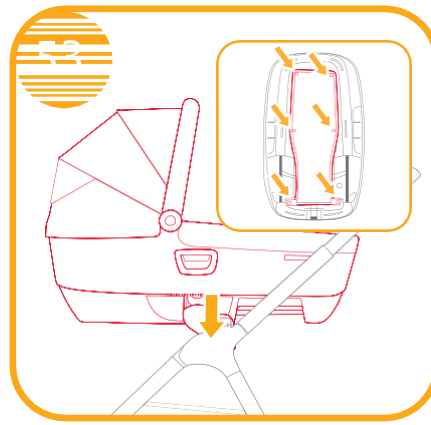
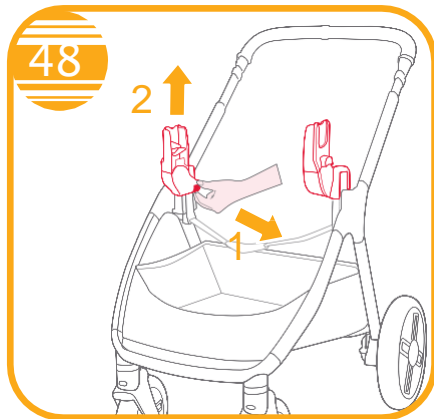
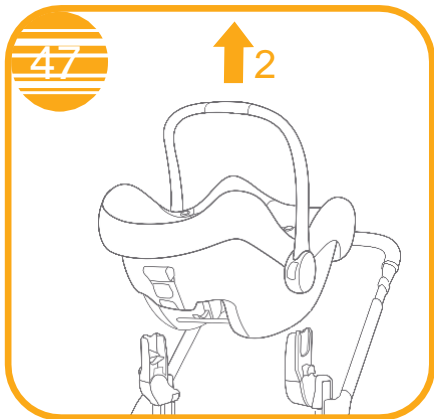

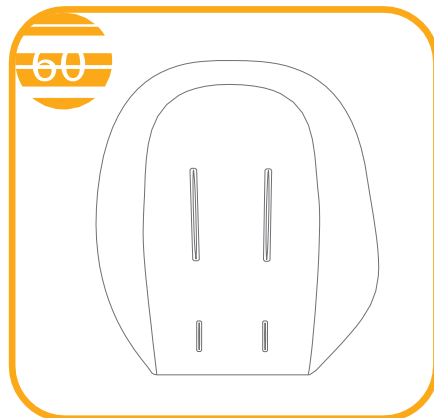

Miksto detaļu noņemšana un uzlikšana

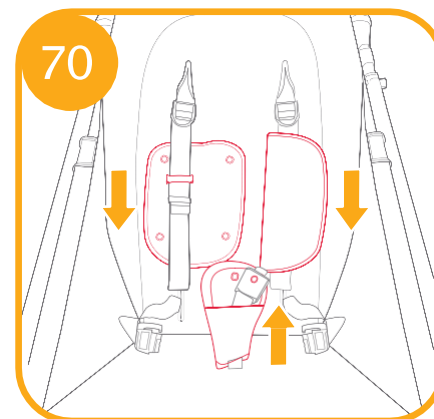
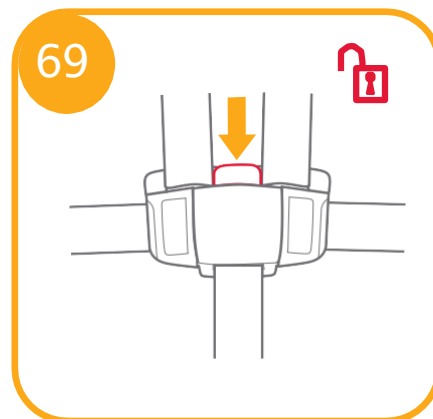
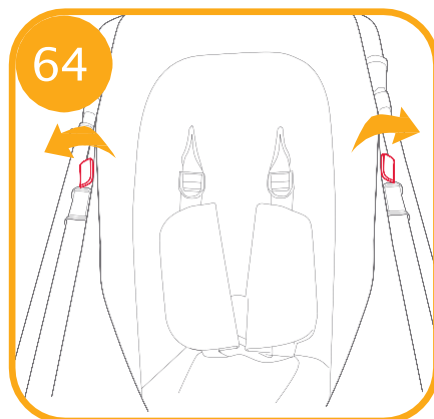
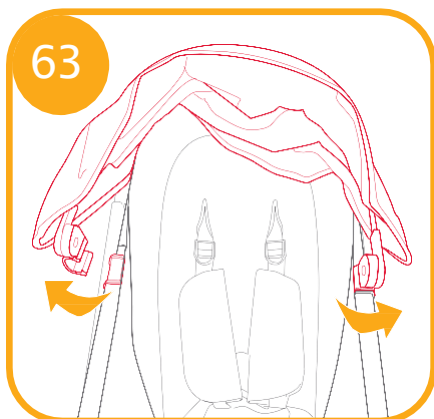
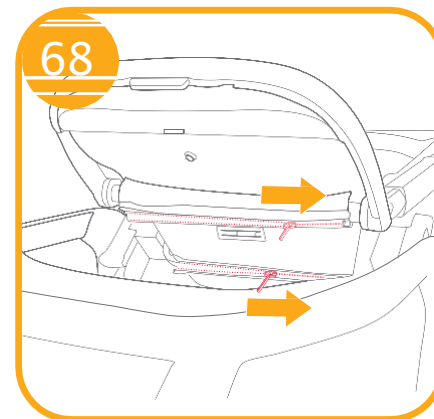
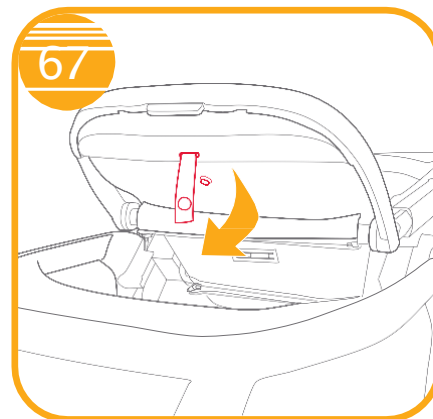
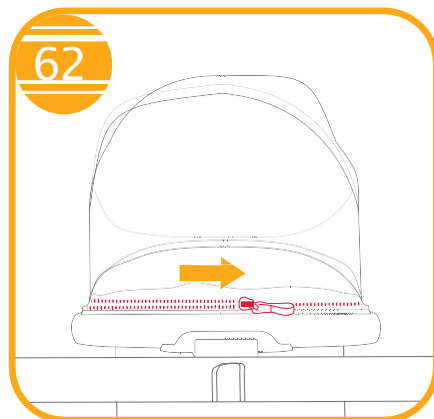
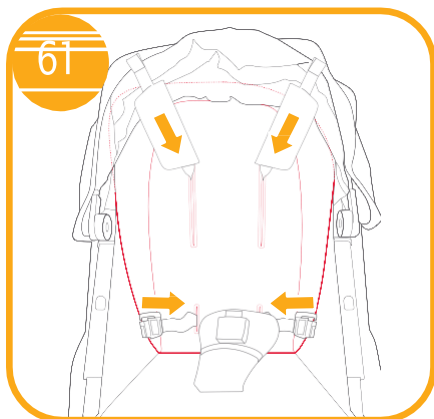
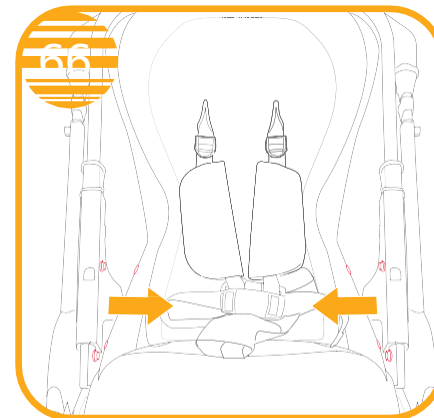
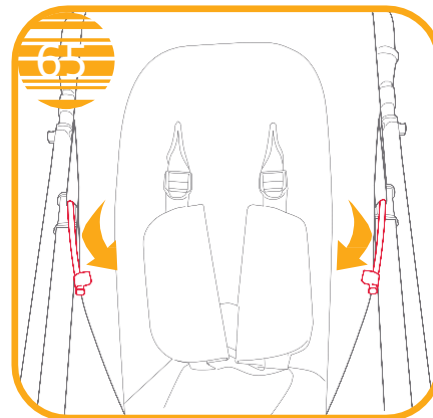

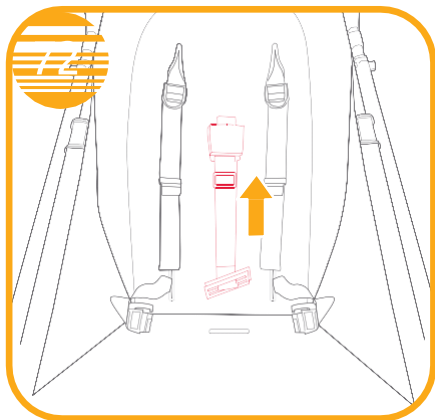
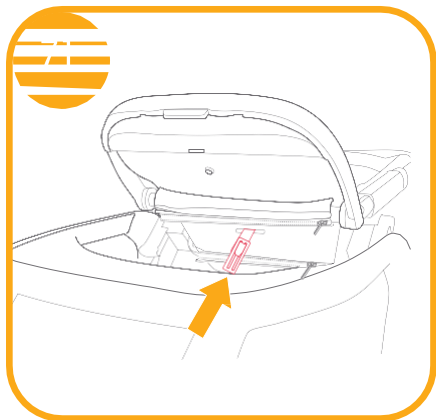

Apkope un uzturēšana

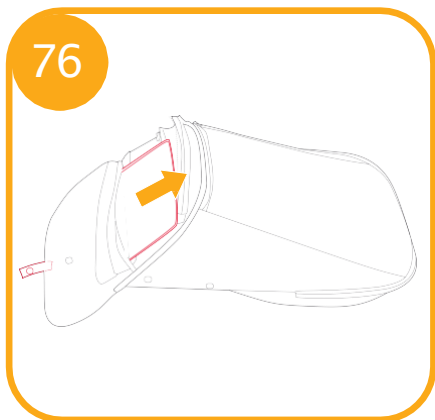
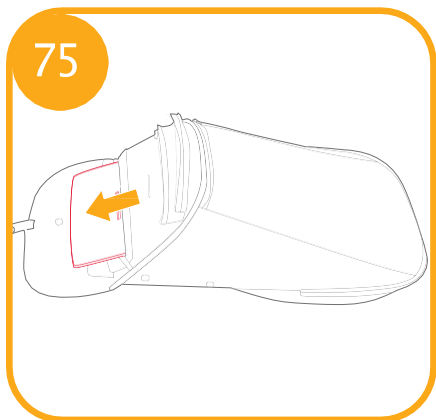
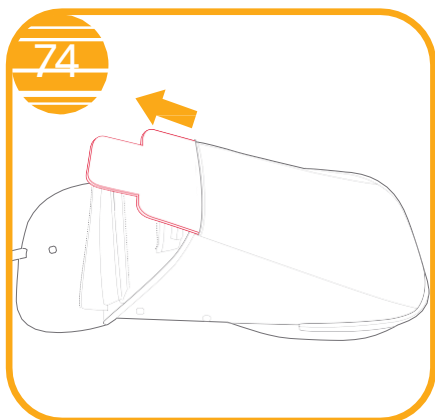
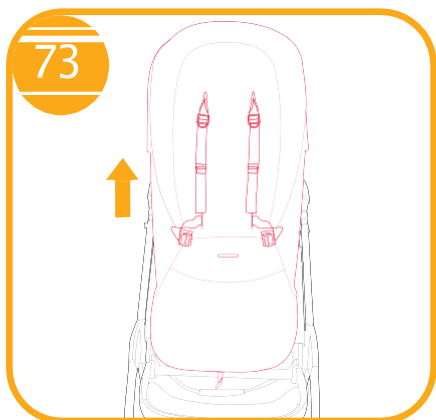
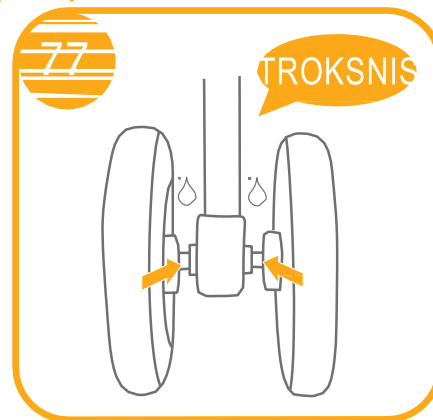

LV Laipni lūdzam Joie™

Apsveicam ar pievienošanos Joie ģimenei! Esam ļoti priecīgi būt daļa no jūsu dzīves kopā ar mazuli. Pārvietojoties ar Joie Honour™, jūs izmantojat augstas kvalitātes, pilnībā sertificētus bērnu ratiņus, kas apstiprināti saskaņā ar Eiropas drošības standartiem EN 1888-2:2018+A1:2022. Bērnu ratiņi ir paredzēti bērniem līdz 15 kg, ja tie ir vērsti uz aizmuguri, un līdz 22 kg vai līdz 4 gadu vecumam, atkarībā no tā, kas iestājas pirmais, ja tie ir vērsti uz priekšu. Lūdzu, uzmanīgi izlasiet šo instrukciju un ievērojiet katru soli, lai nodrošinātu ērtu braukšanu un vislabāko aizsardzību savam bērnam.

SVARĪGI - UZMANĪGI IZLASIET UN SAGLABĀJIET VĒLĀKAI UZZIŅAI.

Apmeklējiet vietni joiebaby.com, lai lejupielādētu rokasgrāmatas un apskatītu vairāk aizraujošu Joie produktu!

Lai iegūtu informāciju par garantiju, lūdzu, apmeklējiet mūsu tīmekļa vietni joiebaby.com

Rīcība avārijas gadījumos

Avārijas vai nelaimes gadījumā pats svarīgākais ir nekavējoties sniegt bērnam pirmo palīdzību un medicīnisko aprūpi.

Detaju saraksts

Pirms montāžas pārlicinieties, ka komplektā ir visas detaļas. Ja kādas detaļas trūkst, sazinieties ar vietējo mazumtirgotāju. Montāžai instrumenti nav nepieciešami.

- | | |
|-------------------------|---------------------------------|
| 1 Ratiņu rāmis | 11 Uzglabāšanas grozs |
| 2 Jumtiņš | 12 Sprādzes |
| 3 Priekšējais ritenis | 13 Plecu siksnas |
| 4 Aizmugurējais ritenis | 14 Roktura regulēšanas poga |
| 5 Sēdekļis | 15 Jumtiņa logs |
| 6 Roku balsts | 16 Aizmugurējais ritenis |
| 7 Sēdekļa paliktnis | 17 Bremžu svira |
| 8 Kāju balsts | 18 Uzglabāšanas groza fiksators |
| 9 Priekšējais ritenis | 19 Salokāmā siksnas |
| 10 Grozīšanās fiksators | 20 Atzveltnes regulēšanas poga |
| | 21 Rokturis |

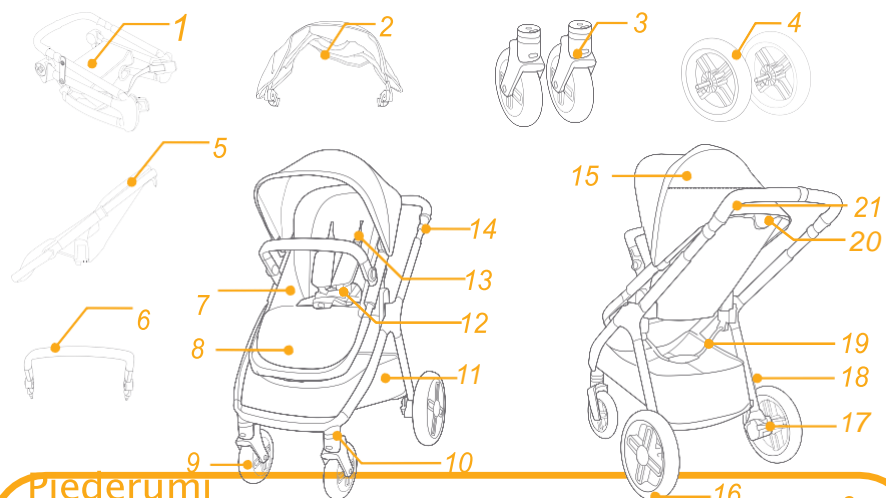

Piederumi (Var nebūt iekļauti)

- 1 Adapteris (noteiktiem modeļiem)
- 2 Kāju pārsegs (noteiktiem modeļiem)
- 3 Lietus pārsegs (noteiktiem modeļiem)
- 4 Ieliktnis (noteiktiem modeļiem)

Piederumi var tikt pārdoti atsevišķi vai atkarībā no reģiona var nebūt pieejami.

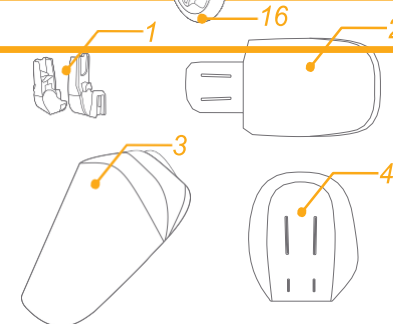

BRĪDINĀJUMS

- ! Vienmēr izmantojiet ierobežotājsistēmu.
- ! Pirms lietošanas pārlicinieties, ka visas bloķēšanas ierīces ir ieslēgtas.
- ! Neļaujiet bērnam spēlēties ar šo produktu.
- ! Pirms lietošanas pārbaudiet, vai ratiņu korpuss vai sēdekļa bloks, vai autokrēsliņa stiprinājuma ierīces ir pareizi piestiprinātas.
- ! Montāža jāveic pieaugušajiem.
- ! Bērnu ratiņi ir paredzēti bērniem līdz 15 kg, ja tie ir vērsti uz aizmuguri, un līdz 22 kg vai līdz 4 gadu vecumam (atkarībā no tā, kas notiek agrāk), ja tie ir vērsti uz priekšu.
- ! Sēdeklis nav piemērots bērniem, kas jaunāki par 6 mēnešiem.
- ! Lai novērstu bīstamu, nestabilu stāvokli, uzglabāšanas grozā neielieciet vairāk par 4,5 kg.
- ! Nekad neatstājiet bērnu bez uzraudzības.
- ! Vienlaicīgi izmantojiet ratiņus tikai ar vienu bērnu. Nekad nenovietojiet somiņas, iepirkumu maisiņus, pakas vai citus piederumus uz roktura vai jumtiņa.
- ! Nedrīkst izmantot piederumus, kurus nav apstiprinājis ražotājs.
- ! Jāizmanto tikai ražotāja piegādātās vai ieteiktās rezerves daļas.
- ! Lai izvairītos no traumām, pārlicinieties, ka produkta salikšanas un izjaukšanas laikā bērns neatrodas tuvumā.
- ! Šis izstrādājums nav piemērots skriešanai vai slidošanai.
- ! Bērna ievietošanas un izņemšanas laikā ir jāieslēdz bremze.
- ! Savienojumā ar rāmi izmantojams autokrēsliņš neaizstāj gultiņu. Ja bērnam ir jāguļ, tas jāievieto piemērotā ratu kulbā vai gultiņā..

- ! Kulbiņu nedrīkst lietot, ja bērns jau spēj pats sēdēt, apvelties un piecelties četrpāpus. Maksimālais bērna svars: 9 kg.
- ! Papildu matraci drīkst pievienot tikai pēc ražotāja ieteikuma.
- ! Jebkāda slodze uz rokturi un/vai atzveltnes aizmuguri, un/vai ratiņu sāniem, ietekmēs to stabilitāti.

Ratiņu salikšana

(skat. attēlus 1.-14. lpp.)

Pirms šī produkta montāžas un lietošanas izlasiet visus šajā instrukcijā sniegtos norādījumus.

Ratiņu atvēršana skatiet 1.-3. attēlu

Atdaliet glabāšanas fiksatoru no glabāšanas stiprinājuma **1** un paceliet rokturi uz augšu **2**, klikšķa skaņa nozīmē, ka ratiņi ir pilnībā atvērti. **3**

! Pirms turpināt lietot, pārliedziet, ka ratiņi ir pilnībā nofiksējušies.

Priekšējo riteņu uzlikšana un noņemšana skatiet 4.-6. attēlu

Aizmugurējo riteņu uzlikšana un noņemšana Skatiet 7.-9. attēlu

Sēdekļa montāža skatiet 10. attēlu

Jumtiņa uzlikšana skatiet 11.-12. attēlu

Roku balsta uzlikšana un noņemšana skatiet 13.-15. attēlu

Pilnībā salikti ratiņi ir redzami **16.** attēlā.

Ratiņu lietošana

Atzveltnes regulēšana skatiet 17. attēlu

Atzveltnei ir 4 slīpuma lenķi.

Lai paceltu vai nolaištu atzveltni, nospiediet atzveltnes regulēšanas pogu un pavelciet sēdekli uz augšu vai uz leju.

Sprādzes lietošana skatiet 18.-19. attēlu

Sprādzes atlaišana

Nospiediet pogu, un sprādze automātiski atbrīvosies. **18**

Sprādzes nofiksēšana

Salieciet jostas sprādzi ar plecu sprādzi **19-1** un saspraudiet tās ar centrālo sprādzi; sprādze nofiksēsies automātiski. **19-2** "Klikšķis" nozīmē, ka sprādze ir pilnībā nofiksēta. **19-3**

! Lai izvairītos no nopietnām traumām, kas varētu rasties, izkrītot vai izslīdot, vienmēr nostipriniet bērnu ar drošības jostām.

! Pārliedziet, ka bērns ir labi nostiprināts. Spraugai starp bērnu un plecu siksnu ir jābūt apmēram vienas plaukstas biezumā.

! Nesakrustojiet plecu siksnas. Tas radīs spiedienu uz bērna kaklu.

Plecu un vidukļa siksnu lietošana skatiet 20.-22. attēlu

! Lai pasargātu bērnu no izkrišanas, pēc bērna ievietošanas sēdekļī pārbaudiet, vai plecu un jostas drošības jostas ir pareizā augstumā un garumā.

20-1 Bīdāmais regulators

Augšējās plecu siksnu sprādzes var pārvietot uz augšu un uz leju, lai tās varētu papildus noregulēt.

Lai izvairītos no nopietnām traumām, kas varētu rasties, izkrītot vai izslīdot, vienmēr nostipriniet bērnu ar drošības jostām.

Pārliedziet, ka drošības jostas ir pareizi noregulētas un bērns ir cieši piestiprināts. Spraugai starp bērnu un plecu siksnu jābūt apmēram viena pirksta biezumā.

Nospiediet pogu **22-2**, vienlaikus velkot jostas siksnu līdz pareizajam garumam. **22-3**

Kāju balsta noregulēšana skatiet 23.-24. attēlu

Kāju balstam ir 2 pozīcijas.

Lai paceltu kāju balstu, virziet to uz augšu. Lai nolaištu kāju balstu, nospiediet regulēšanas pogu kāju balsta **24-1** vidū un nospiediet uz leju **24-2**.

Priekšējā grozīšanās fiksatora lietošana skatiet 25. attēlu

Pagrieziet grozīšanās fiksatoru pa kreisi, lai nofiksētu; pagrieziet pa labi, lai atbrīvotu.

Padoms

Uz nelīdzenām virsmām ieteicams izmantot grozīšanās fiksatoru.

Bremžu lietošana skatiet 26.-27. attēlu

Lai bloķētu riteņus, bremžu sviru nospiediet uz leju. **26**

Lai atbrīvotu riteņus, vienkārši paceliet bremžu sviru uz augšu. **27**

Padoms

Vienmēr iestatiet bremzi, kad ratiņi nav kustībā.

Jumtiņa lietošana skatiet 28.-30. attēlu

Jumtiņu var izvērst pilnībā, lai pasargātu bērnu no saules; vienkārši attaisiet rāvējslēdzēju un pēc tam pavelciet jumtiņu uz priekšu.

Roktura regulēšana skatiet 31. attēlu

Sēdekļa maiņa skatiet 32.-35. attēlu

Ratiņu salocīšana skatiet 36.-40. attēlu

! Lai salocītu kompaktāk, nospiediet roku balsta regulēšanas pogas un stumiet roku balstu uz leju, līdz tas nofiksējas. Salocīšanai izmantojiet tikai nolaišanas/noglabāšanas pozīciju. NEKAD neizmantojiet šo pozīciju, kad ratiņos ir bērns. **38**

! Salocīti ratiņi var atrasties stāvus, rokturim esot zemākajā pozīcijā.

! Uzglabāšanas groza fiksators automātiski pieaķējas pie glabāšanas stiprinājuma; ratiņi ir pilnībā salocīti un nofiksēti.

Lietošanas piederumi

Aksesuāri var tikt pārdoti atsevišķi vai var nebūt pieejami atkarībā no reģiona.

Lietošana kopā ar zīdaiņu autosēdekli ierobežotājsistēmu

skatiet 41.-48. attēlu

Lietojot kopā ar Joie zīdaiņu autosēdekļiem i-Gemm 3, i-Level Recline, i-Snug 2, Sprint un i-Jemini, lūdzu, skatiet tālāk sniegtos norādījumus.

! Zīdaiņu autosēdekliša leņķi var regulēt, izmantojot mūsu regulējamus adapterus. 41 ●

! "Klikšķis" nozīmē, ka adapteris ir pilnībā nofiksēts.

! Ja jums rodas problēmas ar zīdaiņu autosēdekliša lietošanu, lūdzu, skatiet tā lietošanas instrukciju.

! Lūdzu, nesalokiet ratiņus, ja tiem joprojām ir piestiprināts autosēdeklišs.

Lietošana kopā ar Honour ratu kulbiņu

skatiet 49.-51. attēlu

Lietojot kopā ar Joie Honour kulbiņu, lūdzu, ievērojiet tālāk sniegtos norādījumus.

! "Klikšķis" nozīmē, ka kulbiņa ir pilnībā nofiksēta.

! Lietojot kulbiņu, vienmēr izmantojiet matraci.

! Ja jums rodas problēmas ar kulbiņas lietošanu, lūdzu, skatiet tās lietošanas instrukciju.

! Lūdzu, nesalokiet ratiņus, ja tiem joprojām ir piestiprināta kulbiņa.

Lietošana kopā ar Calmi ratu kulbiņu

skatiet 52.-55. attēlu

Lietojot kopā ar Joie Calmi kulbiņu, lūdzu, ievērojiet tālāk sniegtos norādījumus.

! "Klikšķis" nozīmē, ka adapteris ir pilnībā nofiksēts.

! Lietojot kulbiņu, vienmēr izmantojiet matraci.

! Ja jums rodas problēmas ar kulbiņas lietošanu, lūdzu, skatiet tās lietošanas instrukciju.

! Lūdzu, nesalokiet ratiņus, ja tiem joprojām ir piestiprināta kulbiņa.

! Pirms kulbiņas uzstādīšanas pārliecinieties, ka tīkls gultiņas apakšdaļā ir pareizi nostiprināts.

Lietus pārsega izmantošana

skatiet 56. attēlu

Lai uzliktu lietus pārsegu, pārklājiet to pāri sēdeklim.

! Izmantojot lietus pārsegu, vienmēr pārbaudiet ventilāciju.

! Ja lietus pārsegs netiek lietots, pirms salocīšanas pārliecinieties, ka tas ir tīrs un sauss

! Pēc lietus pārsega likšanas nesalokiet ratiņus.

! Karstā laikā bērnu nedrīkst likt ratiņos ar lietus pārsegu.

Kāju pārsega izmantošana

skatiet 57.-59. attēlu

Ielieciet bērnu kāju pārsegā, aizspiediet drošības siksnas sprādzi un pēc tam aizvelciet kāju pārsega rāvējslēdzi

Ieliktna izmantošana

skatiet 60.-61. attēlu

Mīksto detaļu noņemšana un uzlikšana

skatiet 62.-76. attēlu

Noņemiet roku balstu, kā parādīts 15

Lai no jauna uzliktu mīkstās detaļas, izpildiet norādītās darbības apgrieztā secībā 76-62

Tīrīšana un apkope

skatiet 77. attēlu

! Lai notīrītu ratiņu rāmi, izmantojiet tikai sadzīves ziepes un siltu ūdeni. Nekādus balinātājus vai mazgāšanas līdzekļus. Norādījumus par ratiņu auduma detaļu tīrīšanu skatiet uz kopšanas etiķetes.

! Noņemamos mīkstos izstrādājumus var mazgāt veļasmašīnā. Nebalināt. Neizgrieziet sēdekļa pārvalku un iekšējo polsterējumu ar lielu spēku. Tā rezultātā sēdekļa pārvalks un iekšējais polsterējums var saburzīties.

! Laiku pa laikam pārbaudiet, vai ratiņiem nav vaļīgas skrūves, nolietotas detaļas, saplēsts materiāls vai šuves. Vajadzības gadījumā nomainiet vai salabojiet detaļas. Periodiski notīriet plastmasas detaļas ar mīkstu mitru drānu. Vienmēr nosusiniet metāla detaļas, lai novērstu rūsas veidošanos, ja ratiņi ir saskārušies ar ūdeni.

! Pārmērīga saules vai karstuma iedarbība var izraisīt detaļu izbalēšanu vai deformāciju.

! Ja ratiņi kļūst slapji, paceliet jumtiņu un ļaujiet tiem kārtīgi izžūt.

! Ja riteņi čīkst, izmantojiet vieglu eļļu (piemēram, silikona aerosolu, pretkorozijas eļļu vai šujmašīnu eļļu). Ir svarīgi, lai eļļa nonāktu ass un riteņu mezglā. 77

! Lietojot ratiņus pludmalē vai citā smilšainā/putekļainā vidē, pēc tam rūpīgi notīriet ratiņus, lai no mehānismiem un riteņu mezgliem noņemtu smiltis un sāli.