

Joie™

Dalieties priekā
joiebaby.com

honour™

ratu kulbiņa

lietošanas instrukcija

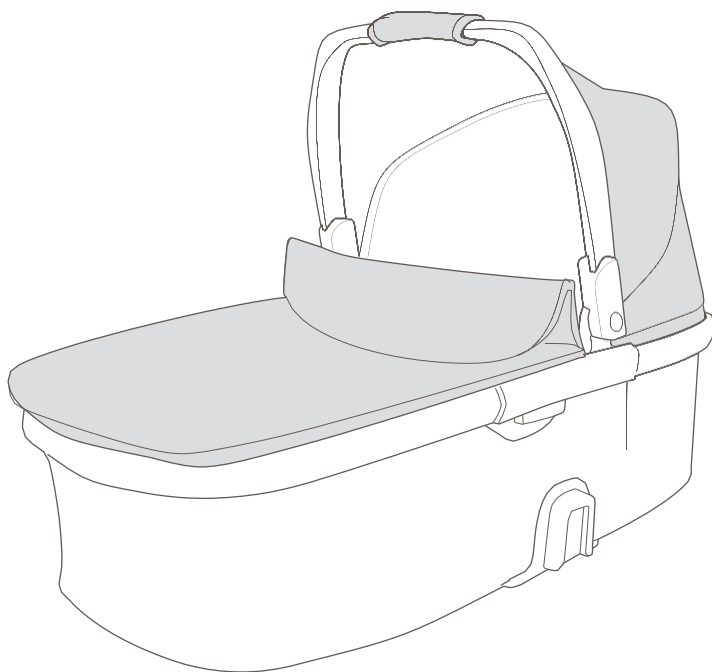

BRĪDINĀJUMS

SVARĪGI - UZMANĪGI IZLASIET UN SAGLABĀJIET VĒLĀKAI UZZIŅAI.

- ! Šis izstrādājums ir piemērots tikai bērnam, kurš nespēj bez palīdzības apsēsties, apvelties un piecelties četrpēdus. Maksimālais bērna svars: 9 kg.
- ! Izmantojot tikai uz stingras, horizontālas, līdzenas un sausas virsmas.
- ! Neļaujiet citiem bērniem bez uzraudzības spēlēties kulbiņas tuvumā.
- ! Neizmantojiet, ja kāda no kulbiņas detaļām ir salauzta, saplēsta vai tās trūkst.
- ! Izmantojiet tikai ražotāja nodrošinātas vai apstiprinātas rezerves daļas.
- ! Ņemiet vērā atklātas uguns un citu spēcīga karstuma avotu, piemēram, elektrisko kamīnu, gāzes kamīnu u. tml., risku gultiņas tuvumā.
- ! Regulāri pārbaudiet kulbiņas rokturus un apakšu, lai konstatētu bojājumu un nodiluma pazīmes.
- ! NEDRĪKST lietot vai pievienot citu matraci, izņemot to, kas ir komplektā ar pārnēsājamo gultiņu.
- ! Šī kulbiņa nav paredzēta ilgstošai gulēšanai.
- ! Neatstājiet bērnu bez uzraudzības.
- ! Nekad nelietojiet kulbiņu, atrodoties uz vietas.
- ! Bērna galva pārnēsājamā gultiņā nekad nedrīkst atrasties zemāk par bērna ķermeni.
- ! Pirms nešanas vai ceļšanas pārliedzinieties, ka rokturi ir lietošanai atbilstošā pozīcijā.
- ! Šis izstrādājums ir piemērots tikai bērnam, kurš nespēj pats apsēsties.
- ! Nenovietojiet kulbiņu pie atklātas uguns vai cita spēcīga karstuma avota.
- ! Nedrīkst likt citu matraci pa virsu komplektā iekļautajam vai ražotāja ieteiktajam matracim.
- ! Jāapzinās, ka, piemēram, liekot uz grīdas, ejot cauri durvīm, pastāv risks, ka bērns var tikt sasisties.
- ! Kulbiņā nedrīkst atstāt neko tādu, kas varētu radīt nosmakšanas risku, piemēram, mīkstās rotaļlietas, spilvenus.
- ! Nenovietojiet kulbiņu blakus citiem izstrādājumiem, kas var radīt nožņaugšanās risku, piemēram, virvēm, žālūziju/aizkaru auklām.
- ! Pārkaršana var apdraudēt jūsu bērna dzīvību! Ņemiet vērā apkārtējās vides temperatūru un bērna apģērbu un pārliedzinieties, ka bērnam nav ne pārāk auksti, ne pārāk silti.
- ! Konsultējieties ar veselības aprūpes speciālistu par drošu gulēšanu.

Informācija par produktu

Pirms šī izstrādājuma lietošanas izlasiet visus šajā instrukcijā sniegtos norādījumus. Ja jums rodas papildu jautājumi, lūdzu, konsultējieties ar pārdevēju. Dažas funkcijas var atšķirties atkarībā no modeļa.

Apstiprināts saskaņā ar Eiropas drošības standartu EN 1466:2023.

Produkts	Ratu kulbiņa
Patenta Nr. gaida	patentu
Izgatavots	Ķīnā
Tīmekļa vietne	www.joiebaby.com
Ražotājs	Allison Baby UK Ltd

Kulbiņas salikšana

skatiet 1.–3. attēlu

1 Atveriet stieplu balstu abās gultiņas pusēs. Iespiediet stiepli četrās plastmasas daļās. "Klikšķis" nozīmē, ka stieplu balsts ir nostiprināts. 1

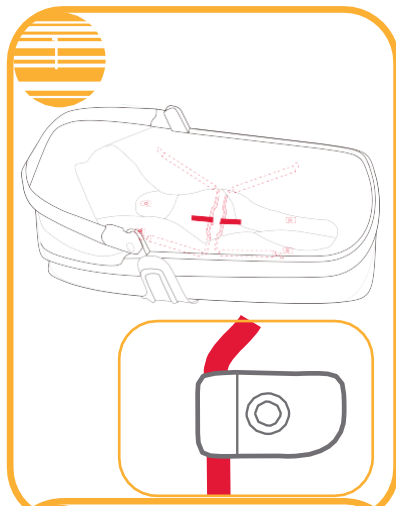

2 Ievietojiet kulbiņā matraci un izlīdziniet to. 2

! Lietojot ratu kulbiņu, vienmēr izmantojiet matraci. Matrača pārvalku var viegli noņemt, lai izmazgātu.

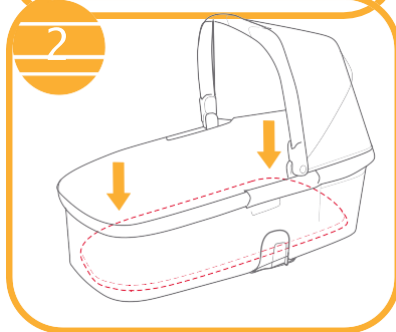

3 Piestipriniet kulbiņas pārsegu pie kulbiņas ar rāvējslēdzējiem abās pusēs. 3

! piederumu soma (maksimālais svars = 1,3 kg)

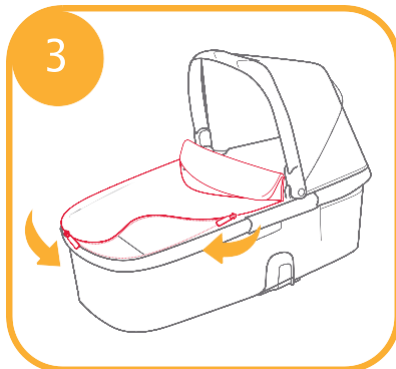

Kulbiņas lietošana

skatiet 4.–11. attēlu

Kulbiņu var izmantot kopā ar Honour ratiņiem.

1 Lai piestiprinātu kulbiņu pie ratiņu rāmja, salāgojiet kulbiņas sānus ar sēdekļa stiprinājumiem. 4

Stumiet kulbiņu taisni uz leju, līdz tā nofiksējas vietā.

"Klikšķis" nozīmē, ka kulbiņa ir pilnībā nostiprināta.

2 Kulbiņu var uzstādīt uz augšējā stiprinājuma ar skatu uz aizmuguri. Uzstādot kulbiņu uz apakšējā stiprinājuma, nolaidiet jumtiņu. 5

3 Lai noņemtu kulbiņu, nospiediet kulbiņas atlaišanas pogas un paceliet to uz augšu. 6

! Pirms ratiņu salocīšanas noņemiet kulbiņu.

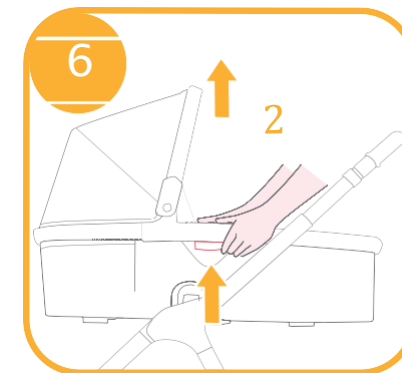
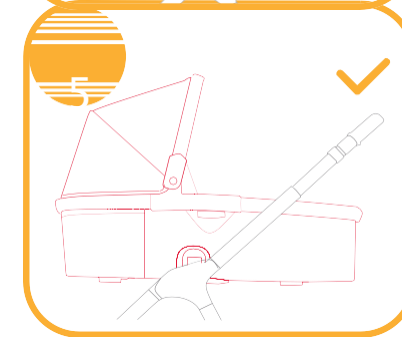
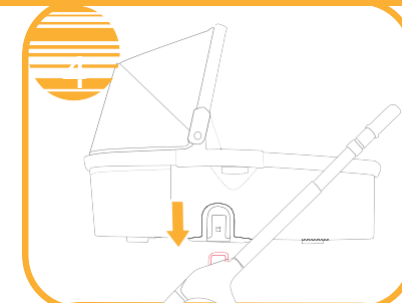

4 Pirms bērna ievietošanas kulbiņā pārliecinieties, ka rokturis ir droši nostiprināts. 8

! Pirms nešanas vai celšanas pārliecinieties, ka rokturis ir pareizā lietošanas pozīcijā.

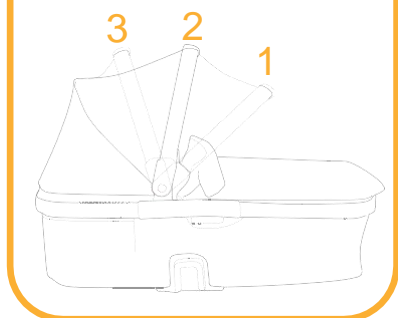
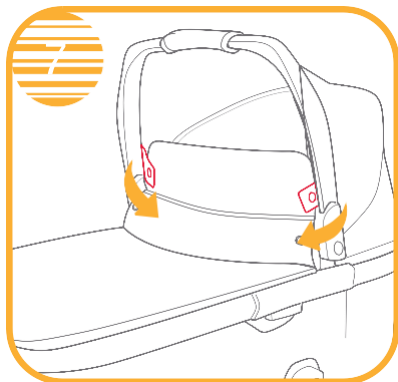

5 Lai izmantotu lietus pārsegu, uzklājiet to uz kulbiņas. 11

! Lietojot lietus pārsegu, VIENMĒR pārbaudiet ventilāciju.

! Pirms salocīšanas VIENMĒR pārliecinieties, ka lietus pārsegs ir tīrs un sauss.

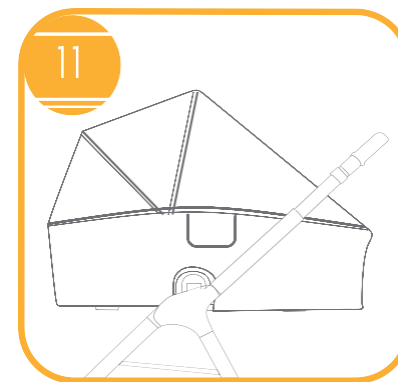
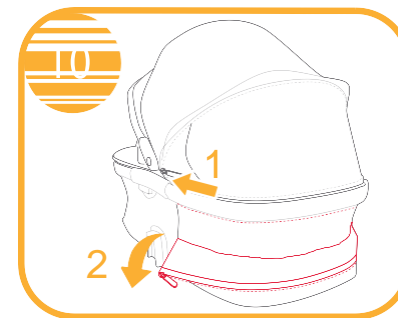
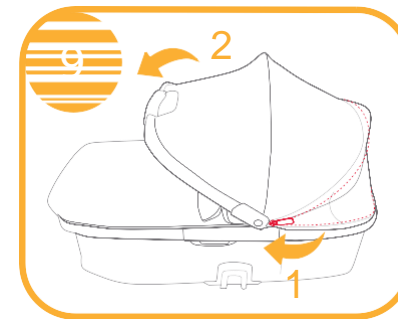

Mīksto detaļu noņemšana

skatiet 12.-18. attēlu

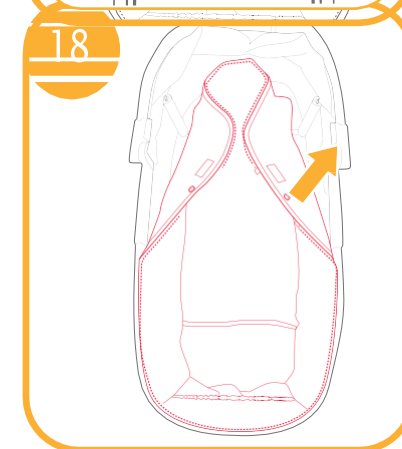
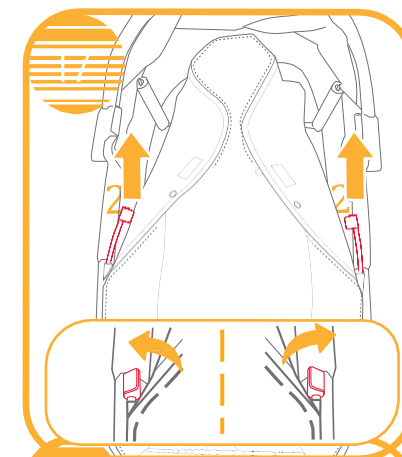
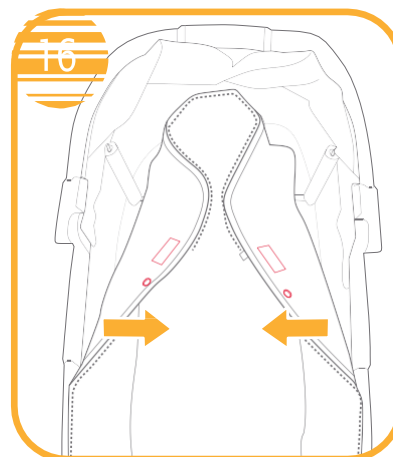
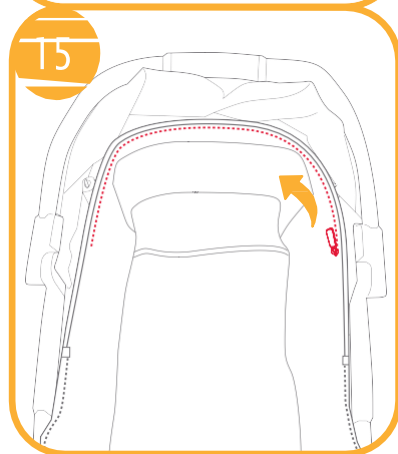
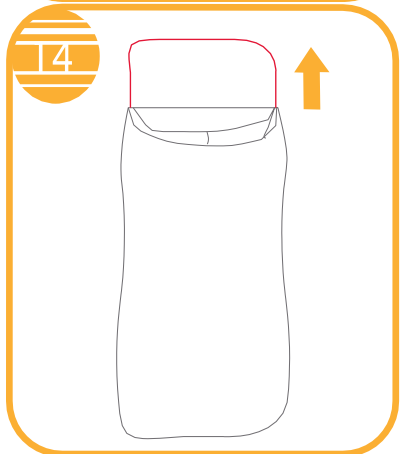
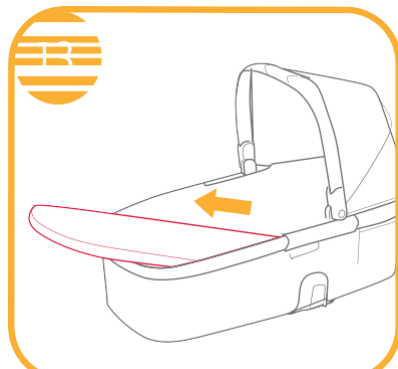
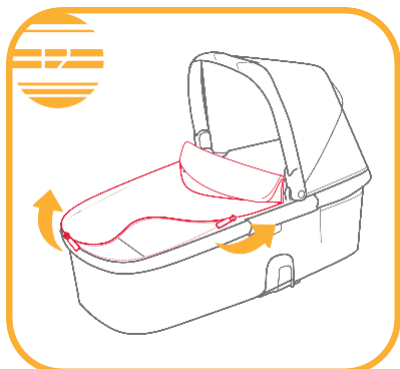

Apkope un uzturēšana

1. Izņemiet matraci no gultniņas un noņemiet tam pārvalku. Notīriet pārvalku un matraci ar mitru drānu un žāvējiet izklātus.
2. TĪRĪŠANA: Noņemiet matracim pārvalku un izmazgājiet to ar rokām, ļaujiet brīvi izžūt, NEBALINIET. Matrača tīrīšanai izmantojiet tikai mitru drānu. Nekad negludiniet.
3. Noņemamo sēdekļa paliktņi var mazgāt aukstā ūdenī un ļaut tam brīvi izžūt. Nebalināt.
4. Pārmērīga saules vai karstuma iedarbība var izraisīt detaļu izbalēšanu vai deformāciju.

