

Joie™

ECE R129/03
Bērna augums 100cm-150cm

i-Trillo™ FX

autosēdekļītis

lietošanas instrukcija

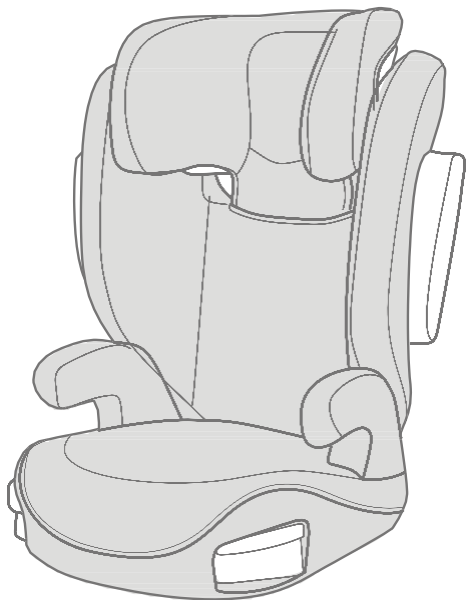

ECE R129/03: i-Size

Apsveicam ar pievienošanās Joie ģimenei! Esam ļoti priecīgi būt daļa no jūsu dzīves kopā ar mazuli. Ceļojot ar i-Trillo™ FX sērijas autosēdekļi, jūs izmantojat augstas kvalitātes, pilnībā sertificētu uzlabotu bērnu pasīvās drošības sistēmu.

Lūdzu, uzmanīgi izlasiet šo instrukciju un ievērojiet katru soli, lai nodrošinātu ērtu braukšanu un vislabāko aizsardzību savam bērnam.

Lai izmantotu šo Joie bērnu sēdekli saskaņā ar ECE R129/03, bērnam ir jāatbilst šādiem parametriem:
augums 100 cm – 150 cm (aptuvenais vecums 3,5 – 12 gadi).

Autosēdekļis

Pirms produkta uzstādīšanas un lietošanas izlasiet visus šajā instrukcijā sniegtos norādījumus.

! SVARĪGI: SAGLABĀJIET VĒLĀKAI UZZIŅAI. LŪDZU, IZLASIET UZMANĪGI.

Lūdzu, glabājiet lietošanas instrukciju autosēdekliša apakšā esošajā uzglabāšanas nodalījumā, kā redzams attēlā pa labi.

Lai iegūtu informāciju par garantiju, lūdzu, apmeklējiet mūsu tīmekļa vietni joiebaby.com

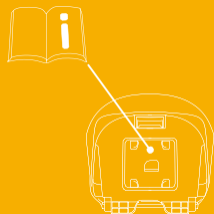

Detaju saraksts

Pirms montāžas pārliecinieties, ka komplektā ir visas detaļas. Ja kādas detaļas trūkst, sazinieties ar vietējo mazumtirgotāju. Montāžai nav nepieciešami instrumenti.

- | | | | |
|---|-----------------------------|----|---------------------------------|
| 1 | Galvas balsts | 6 | Galvas balsta regulēšanas svira |
| 2 | Muguras lejasdaļas atbalsts | 7 | Plecu siksnas vadotne |
| 3 | Roku balsts | 8 | Sānu trieciena aizsargs |
| 4 | Pamatne | 9 | ISOFIX savienotājs |
| 5 | Krūzišu turētāji | 10 | ISOFIX stiprinājumu ligzdas |

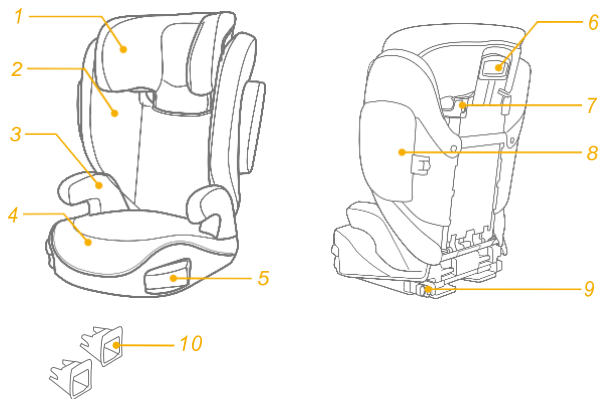

BRĪDINĀJUMS

- ! Neviens autosēdeklītis nevar garantēt pilnīgu aizsardzību pret traumām nelaimes gadījumā. Tomēr pareiza šī autosēdeklīša lietošana samazinās bērnam nopietnu traumu vai nāves risku.
- ! Vienmēr rūpīgi ievērojiet uzstādīšanas instrukcijas, jo tas nodrošinās, ka autosēdeklītis savu funkciju pilda optimālā drošības līmenī.
- ! Rūpējieties, lai autosēdeklīša cietie elementi un plastmasas detaļas būtu novietotas un uzstādītas tā, lai nevarētu iesprūst kustīgā sēdekļi vai transportlīdzekļa durvīs.
- ! Lai izmantotu šo sēdeklīti saskaņā ar ECE R129/03, jūsu bērnam jāatbilst šādiem kritērijiem:
bērna augums 100 cm – 150 cm (aptuvenais vecums: 3,5 – 12 gadi). Tikai uz priekšu vērsts (transportlīdzekļa braukšanas virzienā).
- ! Uzlabotā bērnu pasīvās drošības sistēma var nederēt visos apstiprinātajos transportlīdzekļos.
- ! Visām siksnām, kas stiprina bērnu sēdeklīti pie transportlīdzekļa, jābūt cieši nosprīgotām, un visām siksnām, kas ierobežo bērnu, jābūt pielāgotām bērna ķermenim, un siksnas nedrīkst būt sagriezušās.
- ! Autosēdeklītis ir jānomaina, ja tas bijis pakļauts lielām slodzēm, notiekot nelaimes gadījumam, vai ja tas ir ticis nomests.

BRĪDINĀJUMS

- ! Šis autosēdeklītis ir paredzēts lietošanai tikai automašīnā.
- ! Neveiciet nekādas autosēdeklīša izmaiņas vai papildinājumus, ja to nav apstiprinājusi modeli apstiprinošā institūcija. AIZLIEGTS izņemt balto EPP/EPS putuplastu. Šī noteikuma neievērošana var radīt nopietnas drošības problēmas .
- ! Autosēdeklīti NEDRĪKST izmantot, ja tā virsmas ir pārāk sakarsušas saulē.
- ! Nekad neatstājiet bērnu autosēdeklīti vai transportlīdzekli bez uzraudzības, pat ne uz dažām minūtēm.
- ! Jebkura bagāža vai citi priekšmeti, kas sadursmes gadījumā var izraisīt traumas, ir pienācīgi jānostiprina.
- ! Autosēdeklīti nedrīkst lietot bez polsterējuma.
- ! Autosēdeklīša polsterējumu nedrīkst aizstāt ar citu, izņemot ražotāja ieteikto, jo polsterējums ir neatņemama bērnu pasīvās drošības sistēmas funkcionalitātes daļa.
- ! Vienmēr nostipriniet bērnu autosēdeklīti, pat īsos braucienos, jo tieši tad notiek visvairāk negadījumu.
- ! NEATSTĀJIET šo autosēdeklīti vai citus priekšmetus transportlīdzeklī nepiesprādzētus vai nenostiprinātus. Ja autosēdeklītis netiek regulāri izmantots, izņemiet to no automašīnas un uzglabājiet sausā, no saules aizsargātā vietā.

BRĪDINĀJUMS

- ! Nav ieteicams izmantot lietotu autosēdekli, kura vēsture nav zināma. Tam var būt neredzami konstrukcijas bojājumi vai defekti nepareizas lietošanas/uzglabāšanas dēļ.
- ! NELIETOJIET citus slodzi nesošos kontaktpunktus, izņemot tos, kas aprakstīti instrukcijās un atzīmēti uz autosēdekliša.
- ! Šo autosēdekli NEDRĪKST uzstādīt šādos apstākļos:
 1. uz transportlīdzekļa sēdekļiem, kas vērsti uz sāniem vai uz aizmuguri attiecībā pret transportlīdzekļa braukšanas virzienu;
 2. uz transportlīdzekļa sēdekļiem, kas uzstādīšanas laikā ir pārvietojami.
- ! Par tehniskās apkopes remonta un detaļu nomaiņas jautājumiem konsultējieties ar mazumtirgotāju.
- ! Lai izvairītos no apdegumiem, nekad nelieciet karstus šķidrumus autosēdekliša krūzīšu turētājos.

Rīcība avārijas gadījumos

Avārijas vai nelaimes gadījumā pats svarīgākais ir nekavējoties sniegt bērnam pirmo palīdzību un medicīnisko aprūpi.

Informācija par produktu

1. Šis ir i-Size uzlabotas bērnu pasīvās drošības sistēmas autosēdekli. Tas ir apstiprināts saskaņā ar ANO Noteikumiem Nr. 129 izmantošanai galvenokārt "i-Size sēdvietās", kā to transportlīdzekļa lietotāja rokasgrāmatā norādījuši transportlīdzekļa ražotāji.
2. Šaubu gadījumā konsultējieties ar uzlabotās bērnu pasīvās drošības sistēmas ražotāju vai mazumtirgotāju.

Produkts Autosēdekli

Materiāli Plastmasa, metāls, audumi

Patents Nr. Patenti gaida izskatīšanu

Piemērots Bērna augums 100 cm – 150 cm
(aptuvenais vecums 3,5–12 gadi).

Uzstādīšana Ar skatu uz priekšu (transportlīdzekļa braukšanas virzienā)

Autosēdekliša montāža

skatiet 1.–7. attēlu

1. Vispirms saspiediet galvas balsta regulēšanas sviru un pēc tam iebīdiet muguras lejasdaļas balstu zem auduma pārvalka, lai savienotu tos kopā. **1**
! PĀRBAUDIET, vai abas daļas ir stingri saākētas kopā, tās pavelkot.
2. Lai piestiprinātu muguras lejasdaļas balstu pie pamatnes, aizāķējiet muguras lejasdaļas balstu aiz pamatnes sēdekļa stieņa eņģes. **2**
3. Bīdiet muguras lejasdaļas balstu uz augšu, turot sēdekli, līdz tas nofiksējas vertikālā stāvoklī. **3**

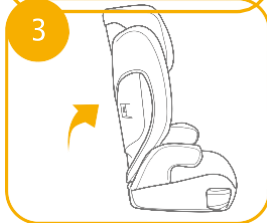
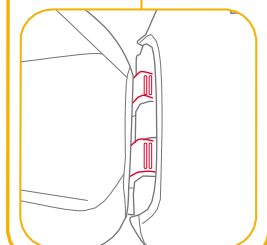
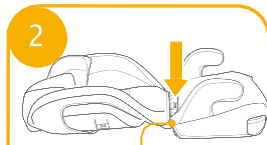

4. Salāgojiet sānu trieciena aizsargu ar muguras lejasdaļas balsta plastmasas stiprinājumu spraugu un pēc tam ievietojiet, lai nofiksētu. **4-5**

! To, vai uzstādīt sānu trieciena aizsargus izvēlieties atkarībā no automašīnas izmēra.

5. Noņemiet sānu trieciena aizsargus. Skat. **6-7**

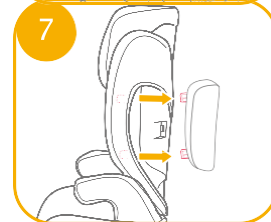
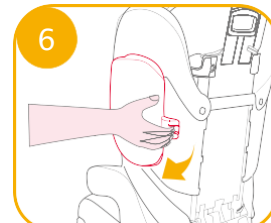
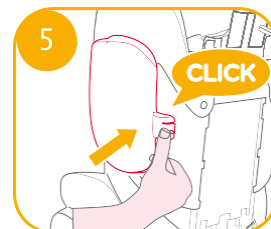
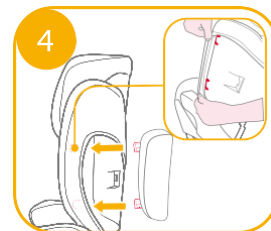

Augstuma regulēšana - galvas balstam

skatiet 8. attēlu

Saspiediet galvas balsta regulēšanas sviru, vienlaikus velkot galvas balstu uz augšu vai uz leju, līdz tas nofiksējas vienā no 10 pozīcijām. 8

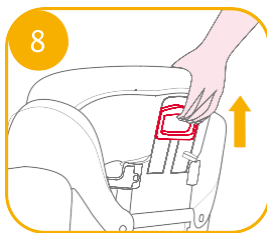

Uzstādīšanas norādījumi

skatiet 9.–11. attēlu

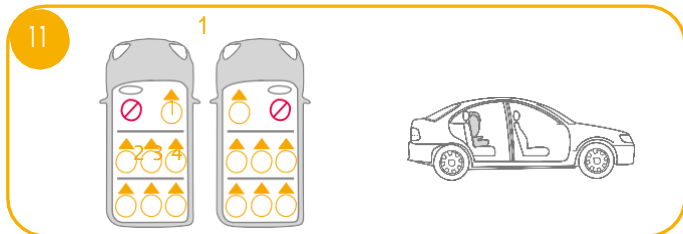
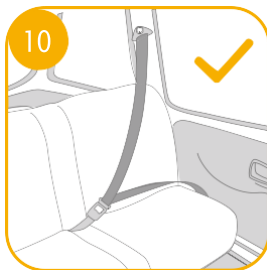
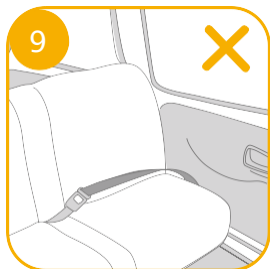

Uzstādīšana, izmantojot ISOFIX sistēmu un 3 punktu drošības jostu vai tikai 3

skatiet 12.–25. attēlu

Ja transportlīdzeklis ir aprīkots ar ISOFIX, transportlīdzekļa apakšējie stiprinājuma var būt redzami pie transportlīdzekļa sēdekļa savienojuma vietas. Skatiet transportlīdzekļa rokasgrāmatu, lai noskaidrotu precīzu atrašanās vietu un un lietošanas prasības.

1. Savietojiet ISOFIX vadotnes ar ar ISOFIX stiprinājumiem. 12
ISOFIX vadotnes var aizsargāt transportlīdzekļa sēdekļa virsmu no saplēšanas. Tās var arī vadīt virzīt ISOFIX savienotājus.

2. Nospiediet ISOFIX regulēšanas pogu, lai izvilktu ārā ISOFIX savienotājus. 13

Pagrieziet ISOFIX savienotājus par 180 grādiem, līdz tie ir vērsti ISOFIX vadotņu virzienā. 14

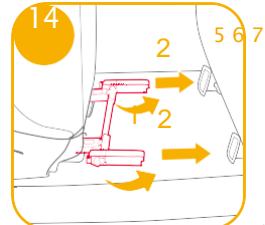
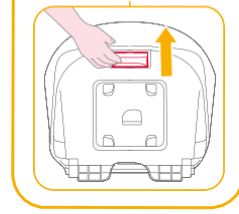
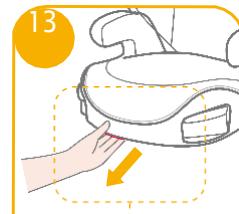
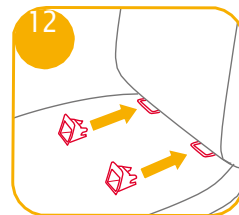

2

1

2 3 4

5 6 7

3. ISOFIX savienotājus salieciet vienā līnijā ar ISOFIX stiprinājuma punktiem un pēc tam abus ISOFIX savienotājus iesprauciet ISOFIX stiprinājuma punktos. 15

! Pārliecinieties, ka abi ISOFIX savienotāji ir droši piestiprināti pie ISOFIX stiprinājuma punktiem. Abu ISOFIX savienotāju indikatoru krāsām jābūt pilnībā zaļām. 15-1

! Pārbaudiet, vai autosēdekļītis ir stingri uzstādīts, pavelkot aiz abiem ISOFIX savienotājiem.

4. Nospiediet ISOFIX regulēšanas pogu, lai ievilktu sēdekļa atzveltni vēlamajā pozīcijā. 16

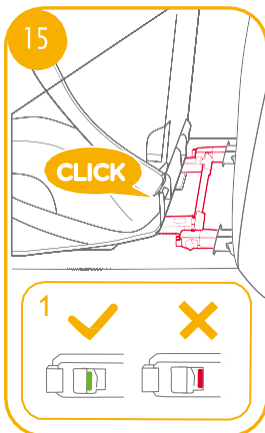

5. Autosēdekļīša noņemšana:

a. Pirms autosēdekļīša noņemšanas no transportlīdzekļa sēdekļa vispirms nospiediet sekundārās bloķēšanas pogu 17-1 un pēc tam ISOFIX savienotāju pogu 17-2.

b. Pagrieziet ISOFIX savienotājus par 180 grādiem, pēc tam nospiediet ISOFIX regulēšanas pogu, lai salocītu ISOFIX savienotājus. 18

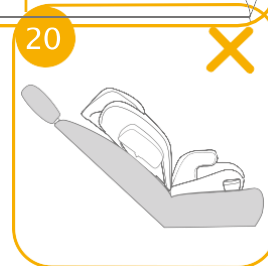
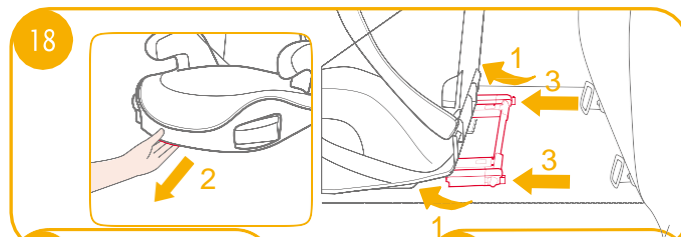
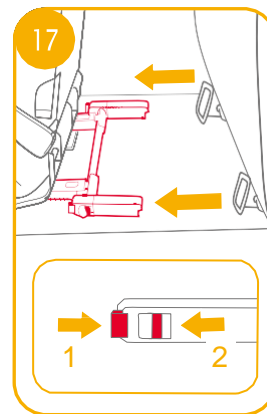

! Izvelciet transportlīdzekļa drošības jostu un izbīdiēt caur drošības jostas ceļu.

21, pēc tam aizsprādzējiet. 21-3

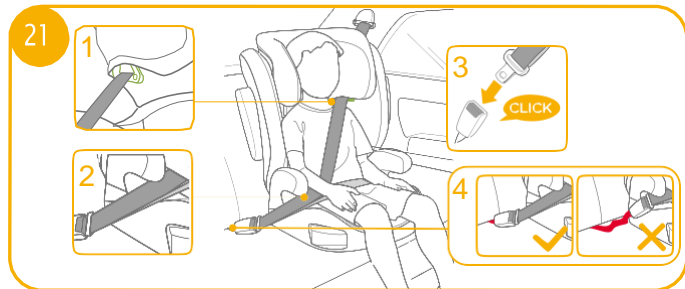

! Uzstādīt var arī, izmantojot tikai 3 punktu drošības jostu. 21-25

! Novietojiet plecu jostu caur plecu jostas vadīklu, kas parādīts 21-1. attēlā.

! **NENOVELCIET** transportlīdzekļa drošības jostu virs roku balstiem. Drošības jostai jāiet zem roku balstiem. 21-2

! Autosēdekļi nevar izmantot, ja transportlīdzekļa drošības jostas sprādze (sievīšķais sprādzes gals) ir pārāk gara, lai stingri nostiprinātu autosēdekļi. 21-4

! Kad bērns ir ievietots autosēdekļi, drošības josta jāuzliek pareizi un jāpārlicinās, ka klēpja siksnā ir novilkta zemu, tā, lai iegurnis būtu cieši nofiksēts. 21

! Lai nodrošinātu pareizu galvas balsta augstumu, galvas balsta apakšdaļai **JĀBŪT** vienā līmenī ar bērna plecu augšdaļu, kā parādīts 22. attēlā, un plecu siksnai jāatrodas 23. attēlā redzamajā zaļajā zonā.

! Uzstādiet autosēdekļi stingri pret uz priekšu vērsta transportlīdzekļa sēdekļa, kas aprīkots ar klēpja/plecu drošības jostu, atzveltni.

! Pārlicinieties, ka transportlīdzekļa plecu drošības jostas daļa iet taisni caur plecu drošības jostas vadotni, kā parādīts 24. attēlā.

! Pievelciet transportlīdzekļa drošības jostu, velkot plecu siksnu, līdz tā vairs nav vaļīga.

! Ja josta iet pāri bērna kaklam, galvai vai sejai, noregulējiet galvas balsta augstumu.

! Visām siksnām, ar ko autosēdekļi piestiprina pie transportlīdzekļa, jābūt cieši nospiegotām, un siksnas nedrīkst būt sagriezušas.

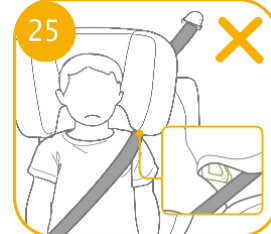
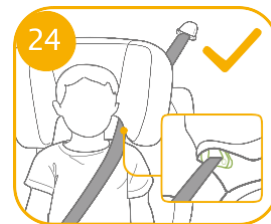

Krūzīšu turētāju lietošana

skatiet 26. attēlu

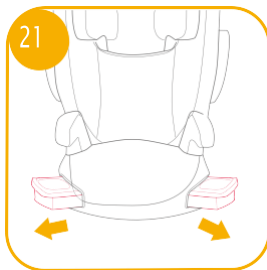

Pārvalka noņemšana

skatiet 27. attēlu

Atpogājiet 4 pogu pārus un 4 gumiju pārus pārvalka aizmugurē, lai to noņemtu. 27
Lai pārvalku uzliktu atpakaļ, vienkārši izpildiet iepriekš minētās darbības pretējā secībā.

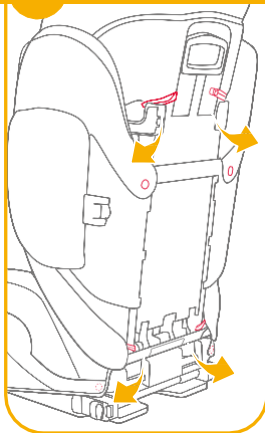

Kopšana un uzturēšana

- ! Mazgājiet pārvalkus un iekšējo polsterējumu aukstā ūdenī 30°C temperatūrā.
- ! Negludiniet pārvalkus.
- ! Pārvalkus nedrīkst balināt un tīrīt ķīmiski.
- ! Autosēdekļtīšana mazgāšanai nedrīkst lietot neatšķaidītu neitrālu mazgāšanas līdzekli benzīnu vai citu organisku šķīdinātāju. Tas var sabojāt autosēdekli.
- ! **Žāvējot neizgrieziet pārvalkus un iekšējo polsterējumu** ar lielu spēku. Citādi pārvalki un iekšējais polsterējums var saburzīties.
- ! Žāvējiet pārvalkus un iekšējo polsterējumu, izkarinot tos ēnā.
- ! Ja autosēdekļtīšanas netiek lietots ilgāku laiku, noņemiet to no transportlīdzekļa sēdekļa. Nolieciet autosēdekli tīrā, sausā vietā, kur bērni tam nevar piekļūt.